



RAPORT
cu privire la modul de îndeplinire a atribuțiilor proprii președintelui
și a hotărârilor Consiliului Județean în anul 2017

Legea nr.215/2001 a administrației publice locale, republicată în 2007 cu modificările și completările ulterioare, prevede la art.104 alin.3 lit."b", obligativitatea prezentării consiliului județean, anual sau la cererea acestuia, rapoarte cu privire la modul de îndeplinire a atribuțiilor proprii ale președintelui consiliului județean și a hotărârilor consiliului județean.

Președintele Consiliului Județean Caraș-Severin, în calitate de șef al administrației publice județene, răspunde de buna funcționare a instituției, precum și a serviciilor de specialitate și instituțiilor subordonate, reprezintă județul în relația cu celelalte autorități publice, cu persoanele fizice și juridice din țară și străinătate, precum și în justiție.

Pentru îndeplinirea atribuțiilor conferite de legislația în vigoare președintele Consiliului Județean Caraș-severin este deservit de un aparat de specialitate, subordonat direct președintelui, instituții și servicii publice subordonate consiliului județean precum și societăți comerciale la care consiliul județean este acționar majoritar.

Raportul de față își propune o analiză asupra realizării atribuțiilor care au revenit președintelui și implicit Consiliului Județean Caraș-Severin în anul 2017, prin punerea în aplicare a legilor, a ordonanțelor și hotărârilor Guvernului, a hotărârilor consiliului județean și a altor acte normative. În acest sens, în perioada la care ne referim, s-a urmărit ca imediat de la publicarea actelor normative să se stabilească măsurile necesare pentru punerea în aplicare a sarcinilor reieșite din acestea prin stabilirea, de către conducere executivă a Consiliului Județean Caraș-Severin, a obligațiilor care au revenit compartimentelor din aparatul de specialitate, serviciilor publice specializate și instituțiilor subordonate, pentru ducerea la îndeplinire a acestora.

Echipa de conducere a cărei activitate este prezentată în acest raport anual și-a împărțit atribuțiile, astfel încât, coordonarea generală a revenit președintelui, vicepreședinților fiind-le delegate coordonarea unor domenii de activitate și compartimente funcționale din cadrul aparatului de specialitate precum și a serviciilor publice și instituțiilor subordonate.

Aparatul de specialitate, serviciile publice specializate și instituțiile subordonate, sub coordonarea președintelui, vicepreședintelui sau secretarului județului, în funcție de domeniul de activitate au redactat proiectele de dispoziții sau de hotărâri ale președintelui, respectiv ale consiliului județean, în vederea emiterii sau adoptării acestora. Aceste proiecte, precum și altele pregătite potrivit legii organice în domeniu, fundamentate, avizate și mai ales motivate, au dus la procedura de pregătire a ședințelor ordinare sau extraordinare.

I. ACTIVITATEA DECIZIONALĂ A CONSILIULUI JUDEȚEAN CARAȘ-SEVERIN

În vederea îndeplinirii atribuției prevăzute la art. 104 alin.(3), lit. a) din Legea nr.215/2001, republicată în 2007 cu modificările și completările ulterioare s-a dispus luarea măsurilor necesare pentru pregătirea și desfășurarea în bune condiții a ședințelor Consiliului Județean Caraș-Severin. S-a procedat la definitivarea materialelor, multiplicarea și difuzarea mapelor de ședință consilierilor județeni în termen util.

În desfășurarea ședințelor s-au respectat procedurile prevăzute de Legea nr.215/2001, republicată în 2007 cu modificările și completările ulterioare și de Regulamentul de organizare și funcționare al Consiliului Județean Caraș-Severin fapt ce a permis formularea de întrebări și interpelări, exprimării de opinii și argumente ori amendamente în legătură cu proiectele de hotărâri supuse dezbaterii, precum și exercitării votului în cunoștință de cauză.

Pentru îndeplinirea atribuțiilor prevăzute la art.91 din Legea nr.215/2001 a administrației publice locale, republicată cu modificările și completările ulterioare, Consiliul Județean Caraș-Severin ca autoritate deliberativă s-a întrunit, pe parcursul anului 2017 în 20 de ședințe de lucru(12 ședințe ordinare și 8 ședințe extraordinare).Toate ședințele Consiliului Județean Caraș-Severin au fost publice, astfel că accesul reprezentanților mass-media a fost liber, fiind-le puse la dispoziție, pe suport de hârtie, materialele care au fost supuse dezbaterii.

Implinirea a 25 ani de la înființarea Consiliului Județean Caraș-Severin a fost marcată de convocarea unei ședințe festive în data de 11.04.2017, ocazie cu care s-au reunit, în sala de ședințe, toți cei 6 președinți pe care i-a avut până în prezent județul.

În anul 2017 au fost adoptate 284 de hotărâri care au vizat:

- gestionarea economică a județului:

adoptare buget propriu al județului și rectificarea acestuia aprobarea bugetelor de venituri și cheltuieli ale instituțiilor și serviciilor publice de sub autoritatea; repartizarea pe unități administrativ-teritoriale a cotei de 20% din sumele defalcate din taxa pe valoarea adăugată pentru echilibrarea bugetelor locale și din cota de 18,5% din impozitul pe venit pentru echilibrarea bugetelor locale pentru achitarea arieratelor provenite din neplata cheltuielilor de funcționare și/sau de capital, în ordinea cronologică a vechimii arieratelor pentru rambursarea ratelor la împrumuturile contractate în baza O.U.G. nr.2/2015 pentru modificarea și completarea unor acte normative, precum și alte măsuri, aprobată cu modificări prin Legea nr.171/2015 cu modificările și completările ulterioare, a O.U.G. nr.46/2015 pentru stabilirea unor măsuri financiare și pentru modificarea și completarea unor acte normative, aprobată prin Legea nr.40/2016, a O.G. nr.8/2016 privind unele măsuri financiare în vederea finalizării proiectelor finanțate din fondurile Uniunii Europene aferente perioadei de programare 2007-2013, precum și unele măsuri fiscal-bugetare, aprobată cu completări prin Legea nr.124/2016, pentru susținerea programelor de dezvoltare locală și a proiectelor de infrastructură care necesită cofinanțare locală, pe anul 2017; aprobarea bugetului Județului Caraș-Severin din credite interne și a bugetului consolidat; utilizarea excedentului bugetar a consiliului județean, a spitalului județean și ale instituțiilor publice finanțate pe sursa E pentru finanțarea cheltuielilor; defalcarea unor sume prevăzute în bugetul propriu al Județului Caraș-Severin la cap.67 "Cultura, recreere și religie", pe domenii de intervenție (finanțare); aprobarea situației financiar-contabile anuale a județului; aprobarea conturilor de execuție trimestriale; stabilirea de impozite și taxe județene; stabilirea prețurilor medii la produsele agricole din județul Caraș-Severin pe anul 2018;

- reabilitare/modernizare drumuri județene prin aprobarea documentației tehnico-economice și a indicatorilor tehnico-economici;

- reglementarea activității aparatului de specialitate al Consiliului Județean Caraș-Severin și a instituțiilor din subordine din domeniul sănătății, culturii, protecției sociale, a persoanelor cu handicap, a persoanelor vârstnice și protecția copilului prin adoptarea unor hotărâri care au vizat:

- aprobarea /modificarea organigramelor și statelor de funcții ale aparatului de specialitate și instituțiilor publice din subordine;

- aprobarea salarizării funcționarilor publici și personal contractual din aparatul de specialitate și instituțiile publice din subordinea consiliului județean;

- modificarea raporturilor de serviciu a conducătorilor serviciilor aflate în subordinea Consiliului Județean Caraș-Severin;

- aprobarea /modificarea regulamentelor de organizare și funcționare a unor instituții din subordinea consiliului județean precum și a unor comisii organizate pe lângă consiliul județean;

- aprobarea liniilor de gardă la Spitalul Județean de Urgență Reșița.

- stabilirea costului mediu lunar de întreținere pentru persoanele îngrijite în instituțiile prestatoare de servicii sociale din subordine;

- aprobarea planului ocupării funcțiilor publice pentru funcționarii publici din cadrul aparatului de specialitate și din instituțiile subordonate;

- **reglementarea activității societăților comerciale** prin acordarea unui mandat special reprezentanților consiliului județean în AGA, dar mandatarea expresă a domnului vicepreședinte Ionuț Popovici pentru semnarea actului adițional nr.1 la Contractul de garanție imobiliară autentificat sub numărul 3440/23.12.2015, constituit în vederea eşalonării la plata a obligațiilor fiscale datorate Agenției Naționale de Administrare Fiscală de către SC Aquacaraș SA.

- **gestionarea patrimoniului județului** (darea în folosință gratuită a unui spațiu din incinta imobilului situat în Reșița, Piața 1 Decembrie 1918 nr.7, etaj I, aflat în domeniul public al Județului Caraș-Severin, în favoarea unor persoane juridice, constituirea unui drept real de administrare asupra imobilului Centrul de Plasament "Sf. Dumitru" aflat în domeniul public al județului Caraș-Severin, în favoarea Consiliului Local Teregova, neexercitarea de către județul Caraș-Severin prin Consiliul Județean Caraș-Severin a dreptului de preempțiune la vânzarea unor imobile, etc);

- **gestionarea serviciilor de transport public județean de persoane prin curse regulate speciale în județul Caraș-Severin** (atribuirea licențelor de traseu pentru traseele județene din Programul de transport județean de persoane prin curse regulate 01.01.2014-30.06.2019 din județul Caraș-Severin operatorilor de transport declarați câștigători la ședința de atribuire electronică din data de 24 decembrie 2014; modificarea Programului de transport public județean de persoane realizat prin curse regulate pentru traseele din județul Caraș-Severin, cu valabilitate în perioada 01.01.2014-30.06.2019; atribuirea și eliberarea licențelor de traseu pentru servicii de transport public județean de persoane prin curse regulate speciale în județul Caraș-Severin);

- acordarea titlului de „Cetățean de Onoare” al județului Caraș-Severin;

- revocarea mandatului/desemnării reprezentanților ai Consiliului Județean Caraș-Severin în organismele de conducere colegiale ale instituțiilor publice/ societății comerciale/asociații de sub autoritate, în comitete locale, comisii de concurs, etc-;

- încetare/validare mandat consilier județean, modificare componență Consiliul Județean Caraș-Severin, modificare componență comisii de specialitate, alegere vicepreședinte instituției.

Dezbaterele din plenum Consiliului Județean Caraș-Severin au fost consemnate în procesele-verbale ale ședințelor și afișate pe site-ul instituției pentru ca toți cei interesați să aibă cunoștința de ele.

După adoptarea hotărârilor s-a procedat la definitivarea, semnarea, înregistrarea și transmiterea către cei interesați a acestor hotărâri, desigur după procedura prevăzută de lege și pentru verificarea legalității de către Instituția Prefectului - Județul Caraș-Severin. De asemenea toate hotărârile au fost aduse la cunoștință publică prin afișare pe site-ul instituției iar cele cu caracter normativ și prin publicare în presa locală și Monitorul Oficial al Județului Caraș-Severin.

Hotărârile adoptate de Consiliul Județean au intrat în vigoare la data publicării sau comunicării, în funcție de caracterul lor normativ sau individual, lucru ce s-a făcut fără excepție. Totuși trebuie făcută remarcă, potrivit căreia modul de îndeplinire a acestora determinat și de caracterul hotărârilor, durata de aplicare și termenul de informare sau raportare a acestora.

În anul 2017 șapte hotărâri ale Consiliului Județean Caraș-Severin au făcut obiectul unor plângeri prealabile.

Patru dintre plângerile prealabile au fost formulate de către doamna Ana Vasile și au vizat contestarea unor sancțiuni disciplinare/suspendarea raportului de serviciu/destituire din funcție publică a persoanei în cauză, fiind respinse printr-un număr similar de hotărâri.

Celălalte trei plângeri prealabile au avut ca obiect contestarea unora dintre măsurile adoptate prin intermediul a 2 hotărâri, de către consiliul județean, în calitate de autoritate tutelara a S.C. AQUACARAS S.A. cu privire la modul de organizare și funcționare al acestei societăți (desemnare administratori și acordarea unui mandat special. Consiliul Județean Caraș-Severin a admis plângerea prealabilă formulate de domnul vicepreședinte Ionuț Popovici și de domnul Dan Stan împotriva Hotărârii Consiliului Județean nr. 127/22.06.2017, revocând această hotărâre în totalitate dar a respins-o pe cea formulată de către domnul Dan Stan împotriva Hotărârii Consiliului Județean Caraș-Severin nr.164/27.07.2017

Hotărârile adoptate de consiliul județean și dispozițiile emise de președinte nu au fost atacate în instanța de contencios administrativ de către Instituția Prefectului - Județul Caraș-Severin, în virtutea dreptului de tutelă administrativă.

În exercitarea atribuțiilor cu care este investit președintele consiliului județean, în anul 2017 au fost emise un număr de 1032 de dispoziții care au reglementat activitatea desfășurată la nivelul consiliului județean și a instituțiilor subordonate.

II STRUCTURILE DE SPECIALITATE ALE CONSILIULUI JUDEȚEAN CARAȘ-SEVERIN

COMPARTIMENTUL CORPUL DE CONTROL

Compartimentul Corpul de Control, structură înființată în anul 2017 a fost efectuat un număr de 10 misiuni de verificare (punctuale sau complexe) și îndrumare la instituțiile subordonate Consiliului Județean Caraș-Severin, ca urmare a: dispozițiilor președintelui Consiliului Județean Caraș-Severin, a unor petiții sau în urma solicitării comisiei de disciplină a Consiliului Județean Caraș-Severin.

Au fost verificate următoarele instituții:

- Teatrul de Vest Reșița;
- Căminul pentru Persoane Vârstnice "Sfinții Constantin și Elena" din Caransebeș;
- Centrul de Plasament "Sfânta Maria" Reșița;
- Direcția Generală de Asistentă Socială și Protecția Copilului Caraș-Severin;
- Centrul Județean de Conservare și Promovare a Culturii Tradiționale Caraș-Severin;
- Muzeul Banatului Montan Reșița;
- Centrul "Casa Noastră" Zăgăjeni;
- Centrul "Bunavestire" Caransebeș;

Au fost efectuate o serie de verificări și în cadrul Programului Național privind stimularea consumului de lapte și produse de panificație în școli și grădinițe la nivelul județului Caraș-Severin.

Toate misiunile de verificare s-au încheiat prin întocmirea unor Note de Constatare referitoare la eventualele deficiențe găsite, făcându-se și recomandări spre implementare în vederea remedierii eventualelor deficiențe descoperite.

A fost efectuată o misiune de monitorizare a măsurilor dispuse anterior prin controalele efectuate, și anume la Teatrul de Vest din Reșița.

În perioada iunie-decembrie 2017 s-au înregistrat un număr de 8 petiții la nivelul compartimentului din care:

- a) petiții adresate de către cetățeni: un număr de 8;
- b) petiții formulate de către organizații legal constituite: 0;
- c) petiții îndreptate greșit către Corpul de Control și redirecționate spre alte instituții publice: nici o petiție;
- d) petiții clasate: 1 petiție.

În perioada raportată nu sunt cazuri de petiții care nu au fost înregistrate și repartizate, pentru soluționare, conform procedurii aprobate, respectiv nu sunt pentru care nu au fost formulate răspunsuri în scris, în condițiile și la termenele stabilite prin procedură.

În privința modului de soluționare a petițiilor, situația se prezintă astfel:

- a) petiții soluționate de către Compartimentul Corp de Control în termenul legal: 8 petiții;
- b) petiții direcționate, spre competență soluționare, către alte autorități și instituții publice abilitate: 0 petiții;
- c) petiții clasate, în temeiul art. 7 din O.G. nr. 27/2002 (petițiile anonime sau cele în care nu sunt trecute datele de identificare a petiționarului): 0 petiții;
- d) petiții clasate în temeiul art. 10 (2) din O.G. nr. 27/2002 (dacă după trimiterea răspunsului se primește o nouă petiție de la același petiționar ori de la o autoritate sau instituție publică greșit sesizată, cu același conținut: 1 petiție;
- e) petiții soluționate favorabil: 3 petiții;
- f) petiții soluționate nefavorabil : 4 petiții.

Principalele aspecte sesizate de petenți (pe domenii de activitate/compartimente):

Nr. crt.	Instituție/direcție/ serviciu/compartiment	Aspecte sesizate	Număr petiții
1	Teatrul de Vest Reșița	Eventual comportament abuziv al conducerii	3
2	Direcția Generală de Asistență Socială și Protecția Copilului Caraș-Severin	Eventuale activități defectuoase ale angajaților instituției	1
3	Centrul "Sfânta Maria "Reșița	Eventuale activități defectuoase ale angajaților instituției	2
4	Muzeul Banatului Montan Reșița	Întocmire defectuoasă a fișei postului	1
5	Căminul pentru Persoane vârstnice "Sfinții Constantin și Elena"	Activități defectuoase la nivelul centrului	1

BIROUL AUDIT PUBLIC INTERN

Structura de audit public de la nivelul Consiliului Județean Caraș- Severin este organizată sub formă de birou audit, cu un număr de 6 posturi, din care 4 posturi ocupate și 2 vacante și asigură auditarea structurilor aparatului de specialitate al Consiliului Județean Caraș- Severin și a unui număr de 18 entități subordonate/ aflate în coordonare/ sub autoritate prin acoperirea mai multor domenii auditabile, 1 entitate aflată sub autoritate asigurându-și funcția de audit prin structură proprie.

Biroul Audit Public Intern este constituit în subordinea Președintelui Consiliului Județean Caraș- Severin creându-se, astfel, premisele asigurării independenței organizatorice, auditorii din cadrul acestuia nefiind implicați în activitățile auditabile și păstrându-și, prin independență, obiectivitatea în auditare.

Misiunile efectuate în anul 2017 de către structura de audit public intern au contribuit la îmbunătățirea activităților din domeniile auditabile, la eficientizarea muncii din cadrul activităților financiar- contabile, eficientizarea resurselor umane și implementarea sistemului de control managerial . Toate s-au desfășurat pe baza planului anual de audit public intern și a planului trienal 2015-2017.

Prin obiectivele auditabile s-au analizat activitatea financiar-contabilă și cea de achiziții publice din cadrul unor entități subordonate, promovând valorile corecte , asigurarea unui sistem eficace de conducere și de asumare a răspunderii în entitate. S-a avut în vedere analiza riscurilor asociate diverselor activități, ca parte integrantă la întocmirea planului de audit.

În anul 2017 biroul audit public intern a desfășurat un număr de 8 misiuni de asigurare cuprinse în planul anual , din care 4 misiuni în domeniul activității financiar-contabile și 4 misiuni privind organizarea activității de achiziții publice fiind formulate un număr total de 89 de recomandări, din care 51 implementate în termenul stabilit și 38 neimplementate pentru care termenul stabilit nu a fost depășit. Menționăm că în cadrul misiunilor de audit intern derulate în cursul anului 2017 nu au fost constatate **iregularități**.

Urmărirea implementării recomandărilor formulate în cadrul misiunilor de audit public intern s-a efectuat prin corespondență cu structurile auditate și verificarea la fața locului a îndeplinirii măsurilor dispuse. Pentru acestea, s-a întocmit de către auditori Fișa de urmărire a recomandărilor cu stadiile implementării acestora.

Principalele constatări realizate în cadrul misiunilor de asigurare derulate în 2017 au fost:

- Efectuarea de achiziții fără utilizarea SEAP și fără existența unei documentații aferentă necesității, oportunității și eficacității achizițiilor publice.
- Inexistența procedurilor privind raportarea și informarea specifică CFPP;
- Program anual al achizițiilor inexistent sau, dacă există, acesta nu corespunde cadrului legislativ – nu are structura conformă, este fără o fundamentare la bază, fără referate de necesitate.
- Nu a fost întocmit și actualizat Registrul riscurilor la nivelul entității publice.
- Contractele de achiziție publică atribuite de entitate nu au structura corespunzătoare, nu au viza de control financiar preventiv propriu, nici semnătura persoanei responsabile cu achizițiile publice la nivelul entității, nu respectă principiul anualității, nu au anexate documente – procese verbale ale lucrărilor.
- Au fost efectuate acțiuni de numire și suspendare a persoanelor nominalizate ca responsabile cu activitatea de CFPP, fără a se fi obținut, în prealabil, acordul ordonatorului principal de credite.
- Contractarea de prestări servicii cu terțe persoane pentru activități care se regăsesc în fișele de post ale salariaților ca și atribuții de serviciu.

La aceste constatări, principalele recomandări propuse au fost:

- Achiziționarea de bunuri, servicii sau lucrări doar prin intermediul platformei SEAP;
- Emiterea procedurilor operaționale privitor la emiterea rapoartelor trimestriale referitoare la activitatea de control financiar preventiv propriu;
- Elaborarea procedurilor specifice referitoare la activitatea de achiziții publice, întocmirea Planului anual al achizițiilor publice, atribuirea de contracte, gestionarea sistemului informatic al achizițiilor publice, etc;
- Actualizarea registrului riscurilor general, dar și pentru activitățile specifice controlului financiar preventiv propriu.
- Respectarea obiectivității privind atribuirea contractelor de achiziții publice, cu aplicarea criteriilor de selecție în mod transparent;
- Întocmirea documentației pentru avizarea de către ordonatorul principal de credite a persoanei responsabile cu CFPP la nivelul entității.
- Îndeplinirea de către salariați a atribuțiilor înscrise în fișele posturilor pentru evitarea contractării de prestări servicii cu terțe persoane acolo unde sunt persoane deja responsabile.

Prin formularea recomandărilor de către structura de audit în cadrul misiunilor efectuate în anul 2017, s-a urmărit dezvoltarea și implementarea unui sistem de control intern/managerial conform normelor, îmbunătățirea utilizării resurselor umane și financiare, responsabilizarea personalului privind atribuțiile înscrise în fișa posturilor, identificarea factorilor de risc, gestionarea documentelor emise printr-o arhivare corespunzătoare, coroborarea operațiunilor economice cu normele legislative.

Gradul de realizare planului de audit public intern pe anul 2017 la nivelul Consiliului Județean Caraș- Severin, având în vedere resursa de personal existentă, respectiv un număr de 4 posturi ocupate, gradul de acoperire al sferei auditabile în 3 ani este de 80%.

SERVICIUL COMUNICARE, RELAȚII PUBLICE ȘI CONTROL INTERN MANAGERIAL

Compartiment Control Intern Managerial

În anul 2017 Compartimentului Control Intern Managerial a desfășurat următoarele activități care au constat în:

- * Elaborarea programului de dezvoltare a sistemului de control intern/managerial pentru anul 2017.
- * Stabilirea și inventarierea obiectivelor, activităților, și indicatorilor de performanță din cadrul aparatului de specialitate al Consiliului Județean Caraș-Severin cât și din entitățile subordonate Consiliului Județean Caraș-Severin. În cadrul aparatului de specialitate s-au inventariat un număr de 208 obiective, 845 activități și 363 indicatori de performanță. În cadrul entităților publice aflate în subordinea aparatului de specialitate (20 entități subordonate) al Consiliului Județean Caraș-Severin s-au inventariat un număr de 543 obiective, 796 activități și 985 indicatori de performanță.
- * Reorganizarea și aprobarea noii organigrame la nivelul aparatului de specialitate .
- * Desemnarea unei persoane pentru fiecare serviciu /compartiment cu atribuții de control intern /managerial.

- * Desemnarea unei persoane pentru fiecare serviciu/compartiment privind responsabilii cu riscurile.
- * Inventarierea funcțiilor sensibile pentru fiecare serviciu/compartiment din cadrul aparatului de specialitate al Consiliului Județean Caraș-Severin
- * Completarea chestionarelor de autoevaluare privind implementarea sistemului de control intern /managerial.
- * S-a întocmit o tematică anuală de control a Serviciului Comunicare, Relații Publice și Control Intern Managerial la entitățile aflate în subordinea Consiliului Județean Caraș-Severin.

În perioada perioada Ianuarie-December 2017 au avut loc controale tematice la următoarele entități :

1. Biblioteca Județeană, Paul Iorgovici "Reșița în perioada 20.02.- 24.02.2017.
2. Direcția de Evidență a Persoanelor a Județului Caraș-Severin în perioada 13.03.-17.03.2017
3. Spitalul de Urgență Reșița în perioada 24.04.2017 – 28.04.2017.
4. Școala Populară de Arte și Meserii Ion Românu Reșița în perioada 08.05.- 12.05.2017.
5. Căminul pentru Persoane Vârstnice Sacu în perioada 22.05. - 26.05.2017.
6. Căminul pentru Persoane Vârstnice „Sfinții Constantin și Elena,, Caransebeș în perioada 18.09.- 22.09.2017.
7. Centru Școlar de Educație Incluzivă „Aurora,, Reșița în perioada 02.10.- 06.10.2017.

* Constituirea Echipei de gestionare a riscurilor la nivelul aparatului de specialitate al Consiliului Județean Caraș-Severin, aprobată conform Dispoziției nr.613/29.06.2017.

* Trimiterea de adrese privind desemnarea responsabililor cu riscurile pentru fiecare serviciu/compartiment din cadrul aparatului de specialitate al Consiliului Județean Caraș-Severin, și pentru entitățile aflate în subordinea aparatului de specialitate.

* Constituirea grupului de lucru pentru analiza riscurilor și elaborarea Registrului de riscuri anual aferent serviciilor/compartimentelor/biourilor din cadrul aparatului de specialitate al Consiliului Județean Caraș-Severin, aprobată conform Dispoziției nr. 923/04.10.2017.

* Aprobarea indicatorilor de performanță, riscurilor asociate obiectivelor și măsurilor din strategie și sursele de verificare, a inventarului măsurilor de transparență instituțională și de prevenire a corupției, a indicatorilor de evaluare, precum și pentru aprobarea standardului general de publicare a informațiilor de interes public pentru implementarea Strategiei Naționale Anticorupție în perioada 2016-2020, conform Dispoziției nr. 909/28.09.2017, dispoziție care cuprinde 8 anexe.

* În cadrul Compartimentului Control Intern Managerial, s-a constituit Comisia de Monitorizare, coordonare și îndrumare metodologică a implementării și dezvoltării sistemului de control intern managerial la nivelul aparatului de specialitate al Consiliului Județean Caraș-Severin, aprobată conform Dispoziției nr. 940/ 23.10.2017.

În anul 2017 au fost inventariate, la nivelul aparatului de specialitate un număr de 117 activități procedurabile, fiind elaborate un număr de 40 de proceduri precum și 350 de riscuri.

Compartimentul Control Intern Managerial, a elaborat șase proceduri de sistem, și anume:

- Procedura de sistem privind implementarea -STANDARDULUI 9 -PROCEDURI.
- Procedura de sistem privind implementarea -STANDARDULUI 1 – ETICA ȘI INTEGRITATEA.
- Procedura de sistem privind implementarea -STANDARDULUI 8 MANAGEMENTUL RISCULUI.
- Procedura de sistem privind implementarea -STANDARDULUI 2 - ATRIBUȚII, FUNCȚII, SARCINI.
- Procedura de sistem privind implementarea -STANDARDULUI 4 - STRUCTURA ORGANIZATORICĂ.
- Procedura de sistem privind implementarea -STANDARDULUI 7-MONITORIZAREA PERFORMANȚELOR.

* Pe baza rezultatelor autoevaluării, la data de 31 decembrie 2017, sistemul de control intern managerial al Consiliului Județean Caraș-Severin este parțial conform cu standardele cuprinse în Codul controlului inten managerial, de unde rezultă că :

- 3 entități au sistemul conform (Aparatul de specialitate al Consiliului Județean Caraș-Severin; Direcția Generală de Asistență Socială și Protecția Copilului Caraș-Severin; Direcția de Evidență a Persoanelor a Județului Caraș-Severin);

- 16 entități au sistemul parțial conform (Direcția de Drumuri Județene Caraș-Severin; Muzeul Banatului Montan Reșița; Muzeul Județean de Etnografie și al Regimentului de Graniță Caransebeș; Biblioteca Județeană Paul Iorgovici Reșița; Teatrul de Vest Reșița; Școala Populară de Arte și Meserii Ion Românu Reșița; Centrul Școlar de Educație Incluzivă „Aurora,, Reșița; C.S.E.I Christiana Bocșa; C.S.E.I. Caransebeș; Centrul Județean de Resurse și de Asistență Educațională Caraș-Severin; C.S.E.I. Primăvara; Spitalul Județean de Urgență Reșița; Căminul pentru Persoane Vârstnice Reșița; Căminul pentru Persoane Vârstnice Sacu; Căminul pentru Persoane Vârstnice,,Sfinții Constantin și Elena,, Caransebeș; Centrul Rezidențial de Asistență și Reintegrare Socială pentru Persoane fără Adăpost Caransebeș;

- 2 entități au sistemul neconform (Fabrica de Produse Lactate Oravița ; Centrul Județean pentru Conservarea și Promovarea Culturii Tradiționale).

În cadrul aparatului de specialitate al Consiliului Județean Caraș-Severin stadiul implementării sistemului de control managerial este în proporție de 80%.

* În cadrul Compartimentului de Control Intern Managerial se mai raportează lunar situația cheltuielilor materiale și de capital la aparatul propriu și instituțiile subordonate Consiliului Județean, conform Hotărârii Consiliului Județean Caraș-Severin nr.240/21.12.2015, a Hotărârii nr. 58/25.02.2016, Hotărârii nr.191/23.08.2016 și a Hotărârii nr.263/20.12.2017 pentru stabilirea normativelor proprii de cheltuieli privitoare la acțiunile de protocol, costurile pentru convorbiri telefonice și dotarea cu

autovehicole din parcul auto al Consiliului Județean Caraș-Severin precum și al instituțiilor subordonate Consiliului Județean Caraș-Severin.

Compartimentul Comunicare, Relații Publice și Petiții

Principala activitate a compartimentului comunicare o reprezintă de colaborarea cu reprezentanții mass-media din județ sens în care au fost organizate conferințe de presă și întâlniri periodice. Au fost formulate răspunsuri la solicitările reprezentanților mass-media și au fost transmise comunicate de presă/ anunțuri de presă ce au fost postate, însoțite de poze în format JPG, pe site-ul web al Consiliului Județean (www.cjcs.ro) și pe contul de Facebook <https://www.facebook.com/Consiliul-Județean-Caras-Severin>.

Periodic au fost organizate conferințe de presă, prilej pentru a prezenta informațiile de interes public privind activitatea curentă a Consiliului Județean Caraș-Severin. De asemenea, au fost furnizate informații pe diferite subiecte de interes județean, la cererea jurnaliștilor.

Cu participarea reprezentanților instituțiilor de cultură din județ și a reprezentanților societății civile, în decursul anului 2017 au fost organizate manifestările prilejuite de decernarea titlului de „**Cetățean de onoare al județului Caraș-Severin**” domnului Ștefan Popa Popa's, pictor caricaturist (24.11.2017), precum și organizarea „**Festivalului Răchiei și al Bucatelor Tradiționale din Banatul de Munte**”, ediția a XVII (30.09.2017).

În cadrul Compartimentului Comunicare, Relații Publice și Petiții, în anul 2017 au fost înregistrate 26 de solicitări de informații în baza Legii 544/2011 privind liberul acces la informațiile de interes public, din care 7 au făcut referire la utilizarea banilor publici (contracte, investiții, cheltuieli etc.). De asemenea, alte 19 solicitări au făcut referire la rapoartele liderilor instituției, ori ale consilierilor județeni, modul de îndeplinire a atribuțiilor instituției publice, acte normative, reglementări. Numărul estimativ de vizitatori ai punctului de informare-documentare s-a ridicat la 479.

În același interval de timp, au fost înregistrate un număr de 287 de petiții care au fost analizate și repartizate, în vederea soluționării, personalului de specialitate din cadrul Consiliului Județean Caraș-Severin. Referatele de soluționare au fost întocmite în conformitate cu prevederile legale, iar răspunsurile către petiționari au fost trimise cu respectarea termenelor de redactare.

În adresele transmise, petenții au sesizat: construcții neautorizate; nerespectarea documentației care a stat la baza emiterii autorizației de construire și nerespectarea Codului civil iar alte sesizări au vizat reabilitarea unor tronsoane de drumuri județene, plângeri formulate pentru drepturi de asigurări sociale sau probleme ce privesc activitatea altor instituții.

DIRECȚIA GENERALĂ JURIDICĂ ȘI DE ADMINISTRAȚIE PUBLICĂ LOCALĂ

Compartimentul Juridic, Contencios și Coordonarea Consiliilor Locale

În exercitarea atribuțiilor legale, președintele Consiliului județean reprezintă județul Caraș-Severin în justiție și emite dispoziții cu caracter normativ și individual. În acest sens, președintele colaborează cu secretarul județului și Direcția juridică în formularea acțiunilor și apărărilor pentru susținerea intereselor județului în cauzele aflate pe rolul instanțelor judecătorești.

În cursul anului 2017, Compartimentul Juridic, Contencios și Coordonarea Consiliilor Locale - coordonat de un directorul executiv al Direcției Juridice, a funcționat cu 9 consilieri juridici (5 consilieri juridici superiori, unul principal, unul asistent, respectiv 2 consilieri juridici debutanți).

Principalele activități desfășurate de către Compartimentul Juridic, Contencios și Coordonarea Consiliilor Locale pot fi grupate pe următoarele domenii:

1. Reprezentarea în instanță a Consiliului Județean Caraș-Severin și a Județului Caraș-Severin

Direcția Juridică, prin Compartimentul Juridic, Contencios și Coordonarea Consiliilor Locale a susținut, în anul 2017, interesele juridice și patrimoniale ale consiliului județean și ale județului la instanțele de judecată în 690 cauze aflate pe rol din care: **248 dosare înregistrate în anul 2017 și 442 procese continuate din anii precedenți**. Consilierii juridici au participat la **860 de termene** de judecată la instanțe de toate gradele.

Majoritatea cauzelor aflate pe rolul instanțelor judecătorești și înregistrate în anul 2017 au avut ca obiect litigii privind următoarele domenii:

- 189 cauze privind litigii privind funcționarii publici,
- 14 cauze având ca obiect plângeri contravenționale
- 45 cauze având ca obiect obligația de a face, contestații, rectificări CF, anulare acte administrative, pretenții etc.

Compartimentul Juridic, Contencios și Coordonarea Consiliilor Locale a acordat asistență juridică în diferite domenii legislative (dreptul muncii și resursele umane, urbanism și amenajarea teritoriului, economico-financiar, stare civilă și evidența persoanei, protecție socială, transparență decizională, etc) autorităților administrației publice locale și unor instituții din sistem, la solicitarea expresă a acestora.

De asemenea, consilierii juridici au reprezentat în instanță într-un număr de 25 de dosare, instituțiile din subordinea Consiliului Județean Caraș-Severin.

2. Activități specifice administrației publice locale și alte activități care implică asistență/consultanță juridică:

În anul 2017 au fost transmise Ministerului Dezvoltării Regionale și Administrației Publice, în vederea adoptării/aprobării, în conformitate cu prevederile Legii nr. 24/2000 privind Normele de tehnică legislativă pentru elaborarea actelor normative, republicată și modificată și ale Hotărârii Guvernului nr. 561/2009 pentru aprobarea Regulamentului privind procedurile, la nivelul Guvernului, pentru elaborarea, avizarea și prezentarea proiectelor de documente de politici publice, a proiectelor de acte normative un număr de 9 proiecte de hotărâri de Guvern, care au vizat următoarele domenii:

- alocarea de fonduri bănești în interesul județului din Fondul de intervenție la dispoziția Guvernului prevăzut în bugetul de stat pe anul 2017 (6).
- modificarea și completarea unor anexe ale Hotărârii Guvernului nr. 532/2002 privind atestarea domeniului public al județului Caraș-Severin, precum și al municipiilor, orașelor și comunelor din județul Caraș-Severin (2)
- aprobare model steag municipiul Caransebeș,

Totodată, Direcția juridică, prin consilierii juridici, a oferit consultanță în conformitate cu prevederile Dispoziției președintelui Consiliului Județean Caraș-Severin nr. 194/12.06.2015 privind repartizarea competențelor consilierilor juridici ai Direcției Generale Juridice, Serviciii Publice Administrative și Resurse Umane din cadrul Consiliului Județean Caraș-Severin, pe localități, domenii legislative, instituții subordonate și comisii de specialitate, cu modificările și completările ulterioare, tuturor direcțiilor/instituțiilor din subordinea/autoritatea consiliului județean atât în ceea ce privește fundamentarea proiectelor de hotărâre de consiliu județean cât și în ceea ce privește redactarea acțiunilor în instanță.

Tot prin intermediul Compartimentului Juridic, Contencios și Coordonarea Consiliilor Locale s-a răspuns în termenul prevăzut de Ordonanța Guvernului nr. 27/2002 privind reglementarea activității de soluționare a petițiilor, cu modificările și completările ulterioare, la un număr de 11 petiții, care au fost înaintate spre soluționare de compartimentul de resort.

În ceea ce privește avizarea și analizarea pentru legalitate a certificatelor de urbanism și a autorizațiilor de construcție/desființare Compartimentul Juridic, Contencios și Coordonarea Consiliilor Locale a avizat un număr de 141 autorizații de construire și 24 de desființare și a analizat pentru legalitate un număr de 398 de certificate de urbanism. De asemenea, în 50 de cazuri au fost analizate cereri de prelungire ale termenelor de valabilitate fiind avizate și operate un număr de 21 prelungiri ale autorizațiilor de construire, respectiv 29 de prelungiri ale certificatelor de urbanism.

De asemenea, prin Compartimentul Juridic, Contencios și Coordonarea Consiliilor Locale, s-a asigurat îndeplinirea procedurilor prevăzute de Legea nr. 52/2003 privind transparența decizională în administrația publică, cu modificările și completările ulterioare.

În acest sens s-au respectat și urmărit regulile procedurale minimale aplicabile pentru asigurarea transparenței decizionale în cadrul Consiliului Județean, un număr de 5 proiecte de hotărâri fiind supuse dezbaterii publice.

Prin Biblioteca juridică a Consiliului Județean, Compartimentul Juridic și Coordonarea Consiliilor Locale a asigurat atât pentru aparatul de specialitate cât și pentru instituțiile din subordinea Consiliului Județean Caraș-Severin fondul de documentare constând din: literatură de specialitate, jurisprudență și/sau tratate de specialitate, Monitorul oficial al României, reviste de specialitate etc.

Totodată, prin Compartimentul Juridic, Contencios și Coordonarea Consiliilor Locale s-au eliberat un număr de cca. 11 adeverințe pentru consiliile locale, care atestă modificări ale domeniului public al unităților administrativ teritoriale.

Pentru soluționarea cu celeritate a sarcinilor scadente rezultate din hotărârile Consiliului Județean Caraș - Severin, au fost luate măsurile legale pentru optimizarea activității, astfel:

- s-au întocmit adrese și s-au transmis, compartimentelor de resort din cadrul aparatului de specialitate și către direcțiile/instituțiile publice sau operatorii economici din subordinea Consiliului Județean Caraș - Severin.
- s-au întocmit informări periodice privind modul și stadiul etapelor de rezolvare al sarcinilor, astfel încât au fost identificate problemele și s-au căutat soluțiile cele mai potrivite pentru rezolvarea favorabilă a acestora.

În cazul în care aplicarea prevederilor unor hotărâri, a presupus conlucrarea reprezentanților direcțiilor/instituțiilor subordonate sau ai serviciilor deconcentrate, s-au emis dispoziții prin care s-au organizat comisii și s-au constituit colective, care au analizat și au aplicat măsurile potrivit prevederilor legale în vigoare.

Totodată, consilierii juridici din cadrul direcției au participat:

- la activitatea Comisiei de disciplină ca președinte și respectiv, secretar al comisiei,
- ca membri în comisii de evaluare a ofertelor în vederea atribuirii contractelor de achiziție publică de produse, servicii și lucrări,
- în comisii de concurs și de soluționare a contestațiilor pentru ocuparea unor funcții publice în cadrul Consiliului Județean Caraș-Severin și a unor instituții subordonate;
- în comisiile de evaluare a managementului instituțiilor de cultură subordonate Consiliului Județean Caraș-Severin;

3. Activități în domeniul cooperării inter-instituționale:

Consilierii juridici/consilieri încadrați în cadrul Direcției Juridice au participat ca reprezentanți ai autorității publice locale în organismele de conducere ale instituțiilor din subordine și la implementarea următoarelor programe/proiecte:

- "Promovarea sportului de performanță" și "Sportul pentru toți"
- participarea la lucrările Comisiilor de evaluare a proiectelor depuse pentru acordare de finanțări nerambursabile în domeniul culturii și cultelor,
- procedura de atribuire a contractului de „Furnizarea și distribuirea produselor lactate și de panificație elevilor din învățământul primar și gimnazial de stat și privat, precum și copiilor preșcolari din grădinițele de stat și private cu program normal de 4 ore, din județul Caraș-Severin, în anul școlar 2016-2017”, precum și programul guvernamental privind încurajarea consumului de fructe proaspete în școli - mere pentru anul școlar 2017 – 2018;
- proiectelor cu finanțare nerambursabilă din fonduri europene,
- reprezentarea Consiliului Județean Caraș-Severin în Consiliul de Administrație al ADI Intercom Deșeuri și ADI Acvabanat,
- participarea la ședințele consiliilor de administrație organizate în cadrul instituțiilor de cultură din subordinea Consiliul Județean Caraș-Severin

Serviciul Cancelarie și A.T.O.P.

Serviciul Cancelarie și A.T.O.P. din cadrul Direcției Juridice, a asigurat, prin intermediul unui complex de activități ce au ținut de convocarea ședințelor, stenografierea acestora, multiplicarea materialelor de ședință, derularea operațiunilor tehnice și organizatorice necesare desfășurării în bune condiții, a celor 20 de ședințe de lucru ale Consiliului Județean Caraș-Severin, dintre care 12 ședințe ordinare și 8 ședințe extraordinare, precum și a ședințelor bilunare ale celor 6 comisii de specialitate ale forului deliberativ.

Totodată, aceleași atribuții au fost îndeplinite și pentru buna desfășurare a celor 12 sedințe de plen ale Autorității Teritoriale de Ordine Publică Caraș-Severin, precum și a ședințelor lunare ale celor 3 comisii de specialitate ale autorității.

În vederea respectării actelor normative în vigoare, s-au luat măsuri astfel încât în ședințele forului deliberativ s-au prezentat la termenele prevăzute de lege, rapoarte anuale/semestriale de activitate și informări ale direcțiilor/serviciilor publice de interes județean, ale societăților comerciale la care Consiliul Județean Caraș-Severin este acționar, precum și ale Asociațiilor de Dezvoltare Intercomunitară înființate prin hotărâri ale forului deliberativ.

Prin intermediul serviciului s-a asigurat semnarea, înregistrarea și comunicarea în termenele prevăzute de lege către Instituția Prefectului-Județul Caraș-Severin și către persoanele fizice/juridice, a celor 284 de hotărâri adoptate în plenul forului deliberativ, precum și a celor 1032 de dispoziții emise de președintele Consiliului Județean Caraș-Severin.

Activitatea decizională a Consiliului Județean Caraș-Severin a fost adusă la cunoștință publică prin publicarea în presă a anunțurilor privind adoptarea unor hotărâri cu caracter normativ, și prin publicarea pe site-ul instituției a tuturor hotărârilor adoptate de forul deliberativ.

În conformitate cu prevederile art. 42 alin. (7) din Legea nr. 215/2001 a administrației publice locale, republicată în 2007, cu modificările și completările ulterioare, procesele-verbale ale ședințelor Consiliului Județean Caraș-Severin, au fost publicate pe site-ul instituției.

Serviciul Cancelarie și ATOP a asigurat desfășurarea în condiții optime a ședințelor de plen ale Consiliului Județean Caraș-Severin și ale Autorității Teritoriale de Ordine Publică Caraș-Severin, a ședințelor pe comisii de specialitate ale consiliului și ale autorității prin convocarea membrilor în termenele legale și asigurarea mapelor de ședință în format tipărit cât și electronic.

În cursul anului 2017, la Registratura Generală, au fost înregistrate prin intermediul aplicației electronice "Doc Manager", un număr de 25455 de documente și au fost expediate prin poștă/curier un număr de 9830 de documente, asigurându-se o bună organizare a circulației documentelor către compartimentele aparatului de specialitate al Consiliului Județean Caraș-Severin.

În același timp, atât hotărârile adoptate de consiliul județean cât și dispozițiile emise de președintele consiliului județean au fost publicate prin intermediul aplicației "Doc Manager" și pe pagina de intranet a instituției.

Potrivit prevederilor Legii nr.176/2010 privind integritatea în exercitarea funcțiilor și demnităților publice, pentru modificarea și completarea Legii nr. 144/2007 privind înființarea, organizarea și funcționarea Agenției Naționale de Integritate, precum și pentru modificarea și completarea altor acte normative, declarațiile de avere și de interese ale conducerii executive și ale consilierilor județeni, au fost publicate pe pagina de internet a Consiliului Județean Caraș-Severin, după ce în prealabil au fost îndeplinite procedurile prevăzute de actul normativ enunțat anterior, referitoare la depunerea, înregistrarea și înaintarea către Agenția Națională de Integritate a declarațiilor de avere și de interese ale consilierilor.

Potrivit prevederilor Ordinului Secretarului General al Guvernului nr. 400/2015 pentru aprobarea Codului controlului intern/managerial al entităților publice, cu modificările și completările ulterioare și ale Ordinului Secretarului General al Guvernului nr. 201/2016 pentru aprobarea Normelor metodologice privind coordonarea, îndrumarea metologică și supravegherea stadiului implementării și dezvoltării sistemului de control intern managerial la entitățile publice, s-a întocmit chestionarul de autoevaluare a stadiului de implementare a standardelor de control intern/managerial și Situația sintetică a rezultatelor autoevaluării, precum și Registrul riscurilor identificate la nivelul serviciului, urmărindu-se ca prin activitatea desfășurată, riscurile inerente să fie menținute în limite acceptabile (tolerabile).

Totodată, în scopul implementării Standardului 13 din Ordinul Secretarului General al Guvernului nr. 400/2015, cu modificările și completările ulterioare, la nivelul serviciului s-a întocmit Procedura privind circuitul documentelor, prin care se stabilește cadrul general unitar și fluxul de lucru parcurs în primirea și difuzarea controlată a corespondenței.

Potrivit art. 62 din Hotărârea Consiliului Județean Caraș-Severin nr. 85/2017 privind aprobarea Regulamentului de organizare și funcționare al aparatului de specialitate al CJCS, cu modificările și completările ulterioare, la nivelul Serviciului Cancelarie și ATOP, se întocmește lunar și se prezintă conducerii operative, o informare privind modul de rezolvare al sarcinilor scadente rezultate din hotărârile adoptate de forul deliberativ, din dispozițiile emise de președintele Consiliului Județean Caraș-Severin și al celor rezultate din interpelările consilierilor județeni.

La nivelul Serviciului Cancelarie și ATOP au fost constituite, numerotate și semnate 200 de dosare cuprinzând documentele ședințelor Consiliului Județean Caraș-Severin, ale Autorității Teritoriale de Ordine Publică, hotărârile adoptate de forul deliberativ, dispozițiile emise precum și corespondența purtată cu instituțiile publice centrale, deconcentrate, locale, etc.

Resurse Umane

Conform reglementărilor legale și a propunerilor înaintate de direcțiile și serviciile din cadrul aparatului de specialitate al Consiliului Județean Caraș-Severin, s-au întocmit documentațiile aferente proiectelor de hotărâri privind aprobarea organigramei, numărului funcțiilor publice și a numărului de funcții contractuale din cadrul aparatului de specialitate al Consiliului Județean Caraș-Severin, dar și din cadrul instituțiilor publice subordonate sau de sub autoritatea Consiliului Județean Caraș-Severin.

Pe parcursul anului 2017 Serviciul Resurse Umane a întocmit dispoziții individuale în vederea

- Sistării acordării sporului de condiții vătămătoare de muncă pentru funcționarilor publici și personalul contractual din cadrul aparatului de specialitate al Consiliului Județean Caraș-Severin începând cu data de 01.01.2017;

- Majorării cu 20% a cuantumului brut al drepturilor salariale cuvenite personalului din cadrul aparatului propriu al Consiliului Județean Caraș-Severin față de cele acordate în luna ianuarie 2017, în conformitate cu prevederile din Ordonanța de urgență a Guvernului nr. 2/2017 privind unele măsuri fiscal-bugetare, precum și modificarea și completarea unor acte normative, începând cu 01 februarie 2017;

- Reîncadrării personalului din cadrul aparatului de specialitate al Consiliului Județean Caraș-Severin, precum și a conducătorilor serviciilor publice subordonate Consiliului Județean Caraș-Severin, pe noile funcții, grade/trepte profesionale, gradație corespunzătoare vechimii în muncă, cu stabilirea salariilor de bază/lunare, începând cu data intrării în vigoare a Legii-cadru nr.153/2017, începând cu luna iulie

În concordanță cu prevederile prevederile Ordonanței de Urgență a Guvernului nr. 189/2008 privind managementul instituțiilor publice de cultură, cu modificările și completările ulterioare, în anul 2017 a avut loc prima evaluare anuală a managementului instituțiilor publice de cultură – Muzeul Banatului Montan Reșița, Școala Populară de Arte și Meserii „ION RĂMĂNU”, Centru Județean pentru Conservarea și Promovarea Culturii Tradiționale Caraș-Severin, Muzeul Județean de Etnografie și al Regimentului de Graniță Caransebeș, precum și organizarea concursului de proiecte de management pentru ocuparea funcției de manager la Teatrul de Vest Reșița, instituții aflate în subordinea Consiliului Județean Caraș-Severin.

În anul 2017 a avut loc evaluarea anuală a managerului Spitalului Județean de Urgență Reșița și concursul pentru ocuparea funcției de manager a acestei instituții conform prevederilor Legii nr. 95/2006 privind reforma în domeniul sănătății, cu modificările și completările ulterioare.

A fost colectat, întocmit și transmis către Agenția Națională a Funcționarilor Publici planul anual de ocupare a funcțiilor publice pentru aparatul de specialitate și instituțiile subordonate, pentru anul 2018.

În conformitate cu Planul de ocupare a funcțiilor publice transmis Agenției Naționale a Funcționarilor Publici și în urma analizei resurselor umane ale instituției din anul anterior, Serviciul Resurse Umane:

- a demarat procedura de promovare în funcții publice cu grad imediat superior celui deținut anterior promovării pentru funcționarii publici care îndeplineau condițiile promovare, întocmindu-se acte administrative cu privire la organizarea concursului de promovare ;

- a elaborat documentațiile aferente proiectelor de hotărâri privind aprobarea statului de funcții publice ca urmare a transformării funcțiilor publice în gradul superior celui deținut anterior admiterii concursului de promovare;

- a întocmit documentele privind numirea funcționarilor publici în gradul superior celui deținut anterior admiterii concursului de promovare.

Au fost organizate:

- 1 concurs de promovare în funcție publică de conducere vacantă;

- 6 concursuri de recrutare, fiind înștiințată Agenția Națională a Funcționarilor Publici, pentru ocuparea a: 6 funcții publice de execuție vacante;

- 2 concursuri de recrutare pentru ocuparea a 2 funcții contractuale de execuție vacante și 1 funcție contractuală de conducere.

- 2 examene semestriale pentru promovare în grade profesionale, fiind promovați în total 13 funcționari publici;

Situația privind încadrarea, promovarea, avansarea, detașarea și încetarea raporturilor de serviciu, respectiv a raporturilor de muncă, încetarea suspendării, atât ale funcționarilor publici, cât și ale personalului contractual din cadrul aparatului de specialitate, în anul 2017, este următoarea:

- numire/angajare a 6 salariați, din care prin concurs de recrutare au fost numiți în funcții publice vacante 6 funcționari publici de execuție, iar prin concurs de recrutare au fost angajate cu contract individual de muncă pe perioadă nedeterminată 2 persoane pe funcție contractuală de execuție precum și 1 persoană pe funcție contractuală de conducere;

- numire prin transfer în interesul serviciului a fost 7 funcționari publici;

- numire prin mutare definitivă au fost 4 funcționari publici;

- numire prin promovare temporară în funcție publică de conducere sau prin promovare în grade/trepte profesionale superioare au fost 18 salariați, din care: 4 funcționari au fost numiți să exercite cu caracter temporar o funcție publică de conducere, 12 funcționari publici de execuție promovați în grad profesional, iar 2 funcționari publici de execuție care au terminat perioada de debut;

- au avansat în gradație 11 salariați;

- încetarea raporturilor de serviciu și de muncă a 8 salariați, din care: 7 funcționari publici și 1 angajat contractual;

- suspendarea raportului de serviciu a unui funcționar public;

- reluarea activității ca urmare a încetării suspendării a 2 funcționari publici;

Evaluarea performanțelor profesionale s-a realizat atât pentru funcționarii publici, cât și pentru personalul contractual, concluziile procesului de evaluare a performanțelor profesionale constituind bază pentru stabilirea necesarului de instruire a personalului din cadrul instituției.

Potrivit prevederilor Ordinului ministrului muncii, familiei, protecției sociale și persoanelor vârstnice nr. 2263/08.12.2016 privind procedura de transmitere a datelor în registrul public, formularul M500 – Raportare personal instituții publice, privind personalul aparatului de specialitate al Consiliului Județean Caraș-Severin, a fost completat și depus la Autoritatea Națională de Administrare Fiscală.

Evidența funcțiilor publice și a funcționarilor publici din cadrul aparatului de specialitate al Consiliului Județean Caraș-Severin, a fost asigurată prin aplicarea și realizarea prevederilor Hotărârii Guvernului nr. 553/2009 privind stabilirea unor măsuri cu privire la evidența funcțiilor publice și a funcționarilor publici precum și ale Ordinului Președintelui ANFP nr. 1.355/2009 pentru aprobarea instrucțiunilor de completare a formatelor-standard și de transmitere a datelor și informațiilor cu privire la evidența funcțiilor publice și a funcționarilor publici, cu modificările și completările ulterioare.

Atribuțiile prevăzute de Legea nr.176/2010 privind integritatea în exercitarea funcțiilor și demnităților publice, pentru modificarea și completarea Legii nr. 144/2007 privind înființarea, organizarea și funcționarea Agenției Naționale de Integritate, precum și pentru modificarea și completarea altor acte normative, în legătură cu declarațiile de avere și de interese ale funcționarilor publici și conducătorilor instituțiilor de sub autoritatea Consiliului Județean Caraș-Severin, au fost realizate.

În același timp, a fost acordată asistență de specialitate consiliilor locale și instituțiilor subordonate în domeniul resurselor umane și s-a asigurat legătura și transmiterea către Agenția Națională a Funcționarilor Publici a tuturor datelor necesare pentru constituirea bazei de date referitoare la funcția publică și funcționarii publici de la nivelul aparatului de specialitate al Consiliului Județean Caraș-Severin.

DIRECȚIA GENERALĂ DE DEZVOLTARE

În anul 2017, Consiliul Județean Caraș-Severin s-a înființat Direcția Generală de Dezvoltare care are în subordine următoarele structuri: Compartimentul Contractare Servicii Sociale, Compartimentul Educație, Sănătate, Cultură, Tineret, Sport și Agricultură, Serviciul Relații Externe, Serviciul Proiecte, Compartimentul Investiții și Serviciul Achiziții Publice.

Compartimentul Contractare Servicii Sociale

În baza Hotărârii nr. 22/28.02.2017, privind aprobarea organigramei, a statului funcțiilor de demnitate publică și a statelor de funcții ale aparatului de specialitate al Consiliului Județean Caraș-Severin, „Serviciul Contractare și Monitorizare Servicii Sociale” a devenit „Compartimentul Contractare Servicii Sociale”.

Până la data de 22.02.2017, Serviciul Contractare și Monitorizare Servicii Sociale, a monitorizat activitatea instituțiilor de asistență socială din subordinea Consiliului Județean Caraș-Severin, în speță a:

- Direcției Generale de Asistență Socială și protecția Copilului Caraș-Severin;

- Căminului pentru Persoane Vârstnice Reșița;

- Căminului pentru persoane Vârstnice „Sfinții Constantin și Elena” Caransebeș;

- Căminului pentru Persoane Vârstnice Sacu;

- Centrului Rezidențial de Asistență și Reintegrare Socială pentru Persoanele Fără Adăpost Caransebeș.

Potrivit Hotărârii Consiliului Județean Caraș-Severin nr. 86/20.04.2017, prin care se aprobă reorganizarea, în condițiile prevăzute de Legea nr. 292/2011 a asistenței sociale, cu modificările și completările ulterioare și respectiv de Hotărârea Guvernului nr. 867/2015 pentru aprobarea Nomenclatorului serviciilor sociale, precum și a regulamentelor-cadru de organizare și funcționare a serviciilor sociale, așa cum a fost modificată prin Hotărârea Guvernului nr. 584/2016, serviciile sociale cu cazare, cu rang de instituții publice, cu personalitate juridică, au trecut în subordinea Direcției Generale de Asistență Socială și Protecția Copilului Caraș-Severin, următoarelor entități:

- Căminul pentru Persoane Vârstnice Reșița;
- Căminul pentru Persoane Vârstnice „Sfinții Constantin și Elena” Caransebeș;
- Căminul pentru Persoane Vârstnice Sacu;
- Centrul Rezidențial de Asistență și Reintegrare Socială pentru Persoanele Fără Adăpost Caransebeș.

Totodată, potrivit Regulamentului de Organizare și Funcționare al aparatului de specialitate al Consiliului Județean Caraș-Severin, în atribuțiile Compartimentului Contractare Servicii Sociale se mai regăsește și faptul că acest compartiment asigură efectuarea demersurilor necesare, în colaborare cu Direcția Generală de Asistență Socială și Protecția Copilului Caraș-Severin, pentru elaborarea și/sau modificarea/completarea Regulamentelor de Organizare și Funcționare ale Comisiei pentru Protecția Copilului Caraș-Severin și respectiv ale Comisiei de Evaluare a Persoanelor Adulte cu Handicap Caraș-Severin, precum și pentru stabilirea/actualizarea componenței nominale a celor două organisme decizionale.

În cursul anului 2017, prin intermediul Compartimentului Contractare Servicii Sociale din cadrul Direcției Generale de Dezvoltare au fost emise un număr de 53 de dispoziții referitoare la situația juridică a unora dintre copiii ale căror drepturi și obligații i-au fost delegate, după cum urmează:

- 1 dispoziție intervenție privind exprimarea consimțământului în vederea efectuării unor intervenții chirurgicale;
- 2 dispoziții privind aprobarea deplasării în străinătate;
- 50 dispoziții de revocare a dispozițiilor emise anterior cu privire la exercițiul drepturilor și obligațiilor părintești referitoare la persoanele și bunurile unor copii.

De asemenea, angajații din cadrul acestui compartiment au participat ca reprezentanți ai Președintelui Consiliului Județean Caraș-Severin, în calitate de membri titulari în Consiliile de Administrație ale:

- Școlii Gimnaziale Speciale Caransebeș;
- Centrului Școlar de Educație Incluzivă „Christiana” Bocșa;
- Centrului Școlar de Educație Incluzivă „Aurora” Reșița;
- Centrului Școlar de Educație Incluzivă „Primăvara

Compartimentul Educație, Sănătate, Cultură Tineret, Sport și Agricultură,

La nivelul acestui compartiment au fost derulate următoarele activități:

1) Întocmirea documentației aferentă derulării programelor guvernamentale „Lapte-corn” și încurajarea consumului de fructe în școli.

Pentru anul școlar **2016-2017** de aceste programe au beneficiat elevii din județul Caraș-Severin, nivelul acestui program fiind concretizat în următoarele cifre:

a) Lapte-Corn:

⇒ Semestrul I:

- Numărul elevilor beneficiari: **23.299;**
- Număr porții lapte: **361710;**
- Număr porții corn: **361710.**

⇒ Semestrul II

- Numărul elevilor beneficiari: **25.059;**
- Număr porții lapte: **1.858.490;**
- Număr porții corn: **1.858.490.**

b) Încurajarea consumului de fructe în școli:

- a debutat în Semestrul II, în baza prevederilor HG 558/2016 privind stabilirea fructelor distribuite, a perioadei și frecvenței distribuției, a limitei valorii zilnice/elev și a fondurilor necesare pentru distribuția fructelor și a măsurilor adiacente distribuției de fructe, a bugetului aferent acestora, precum și a modalității de implementare efectivă și de gestionare la nivelul administrației publice, în cadrul programului de încurajare a consumului de fructe proaspete în școli în anul școlar 2016-2017.

⇒ **Semestrul II:**

- Numărul elevilor beneficiari: **20.535;**
- Numărul porțiilor mere: **1.524.544**
- Sume solicitate ca ajutor comunitar privind derularea programului:

548378,48 lei.

➤ Total 2016-2017, sume solicitate măr: 548 378, 48 lei

- măsuri adiacente distribuției de mere (vizite la ferma pomicolă –SC Agroindustrial Sinagro , localitatea Sânnicolau Mare , județul Timiș);
 - Numărul elevilor beneficiari: **1000;**
 - Suma aprobată privind derularea programului: **90211,00 lei.**

2) Monitorizarea activității:

- Spitalului Județean de Urgență Reșița;
- Muzeului Banatului Montan Reșița;
- Muzeului Județean de Etnografie și a Regimentului de Graniță Caransebeș;
- Centrului Județean pentru Conservarea și Promovarea Culturii Tradiționale Caraș-Severin;
- Teatrului de Vest Reșița;
- Școlii Populare de Arte și Meserii „Ion Românu” Reșița;
- Bibliotecii Județene „Paul Iorgovici” Reșița.

3) Întocmirea Raportului anual privind finanțările nerambursabile aprobate în baza Legii nr. 350/2005, acordate de la bugetul Consiliului Județean Caraș-Severin, pentru activitățile entităților sportive nonprofit, în anul 2017.

Raportul a fost întocmit în conformitate cu art.18 din Legea nr. 350/2005 privind regimul finanțărilor nerambursabile din fonduri publice alocate pentru activități nonprofit de interes general, cu modificările și completările ulterioare, iar procedura de acordare a finanțărilor nerambursabile s-a derulat cu respectarea actelor normative/administrative în vigoare.

În sesiunea unică de finanțare aferentă anului 2017, au fost selectate pentru finanțare un număr de 10 proiecte din domeniul sportiv, din care 4 proiecte au fost în cadrul Programului "Sportul pentru toți", iar 6 proiecte în cadrul Programului "Sportul de performanță".

S-a urmărit ca proiectele să fie de interes public județean, să promoveze imaginea județului Caraș-Severin, iar entitățile sportive să facă dovada capacității organizatorice și funcționale, precum și să respecte criteriile de acordare, respectiv existența documentației solicitate și întrunirea punctajului minim conform grilelor de evaluare.

Pentru sesiunea de finanțare aferentă anului 2017, a fost aprobat bugetul total de 200000 lei din care la Programul "Sportul de performanță" suma de 100000 lei, iar la Programul "Sportul pentru toți" suma de 100000 lei.

Conform execuției bugetare a fost cheltuită suma de **186.541,56 lei.**

Serviciul Relații Externe

Serviciul Relații Externe din cadrul Consiliului Județean Caraș-Severin a derulat o serie de activități în vederea atingerii obiectivelor propuse în anul 2017.

I. Pe parcursul anului 2017, Serviciul Relații Externe a pregătit și organizat o serie de **întrevederi oficiale** cu reprezentanții acreditați în România ai misiunilor diplomatice, în vederea promovării obiectivelor și intereselor județului Caraș-Severin pe plan extern și consolidării cooperărilor bilaterale existente.

Relațiile cu **Italia** au fost aprofundate prin vizita consulului onorific al Italiei la Timișoara, domnul Niccolo Maso în 23 februarie 2017. Prilejuită de redeschiderea recentă a Consulatului Onorific al Italiei la Timișoara, întrevederea a avut drept scop stabilirea unui cadru pentru colaborări viitoare.

A continuat dialogul cu **Cehia** ca urmare a vizitei oficiale a ambasadorului Republicii Ceha în România, E.S. domnul Vladimir Valky, în 24 februarie 2017, fiind avansată dorința consiliului județean de a colabora, în special în domeniul turismului, prin punerea în valoare a comunelor cu etnici cehi. Cu această ocazie Județul Caraș-Severin a fost recunoscut ca un exemplu de bună colaborare între instituțiile din România și minorități, precum și pentru sprijinul pe care statul român îl acordă acestora.

Relațiile cu **Germania** au fost impulsionate de vizita ambasadorului R.F. Germania în România, E.S. dl Cord Meier-Klodt, în data de 25 martie 2017, întâlnirea concentrându-se pe oportunitățile de dezvoltare a Caraș-Severinului, dar și pe posibilitatea firmelor germane de a investi în județ. De asemenea, au avut loc discuții despre cultura și etnicii germani din județ, influențele lor în domeniul economic și cultural.

Contactele româno-germane au fost dezvoltate și cu ocazia vizitei la sediul Palatului Administrativ în 01.09.2017 a unei delegații condusă de consulul Germaniei la Timișoara, ES dl. Ralf Krautkrämer, din care au făcut parte și noii atașați din domeniile economic și cultural ai Ambasadei Republicii Federale a Germaniei din București.

A fost lansat un dialog bilateral cu **China** prin o serie de întâlniri, cum ar fi: vizita E.S. dl. XU Feihong, Ambasadorul R.P. Chineze în România, în 25 mai 2017, un bun prilej pentru a prezenta oportunitățile de afaceri pe care județul nostru le

poate oferi, potențialul turistic al județului și deschiderea spre colaborare atât instituțională, cât și între reprezentanții mediului de afaceri; vizita domnului Deng Liming, (Șeful Secției Învățământ, Cultură al Ambasadei R.P. Chineze în România); contacte cu importanți diplomați și oameni de afaceri chinezi la sediul Misiunii diplomatice din București.

Un eveniment important a fost vizita de stat în județ a președintelui **Croației**, doamna Kolinda Grabar-Kitarovic, în data de 04.10.2017. Cu acest prilej s-a reafirmat disponibilitatea Consiliului Județean Caraș-Severin de a continua colaborarea cu compatrioții noștri croați, care în decursul anilor au reprezentat pentru administrația județeană parteneri importanți în dezvoltarea unor proiecte sociale, culturale sau de infrastructură.

Relațiile foarte bune de colaborare între România și **Serbia** au fost continuate prin o serie de întâlniri bilaterale. În data de 20.10.2017 am primit vizita Consulului General al Republicii Serbia la Timișoara, domnul Vladan Tadici, ocazie cu care au fost readuse în discuție proiectele transfrontaliere pe care Consiliul Județean și alte localități din Caraș-Severin le au cu partenerii sârbi, relațiile culturale dintre cele două state, precum și situația românilor din Serbia și a sârbilor din Caraș-Severin.

De asemenea, în data de 06.09.2017 am primit vizita primarului comunei Majdanpek, din Valea Timocului, dl. Dejan Vagner, și a secretarului Uniunii Românilor din Serbia, dl. Ljubomir Brândușan. Cu această ocazie, am purtat discuții legate de posibile colaborări, în vederea punerii bazelor unor relații cu comunitatea românească din țara vecină și dezvoltarea, în comun, a mai multor proiecte, care să vină atât în beneficiul concetățenilor noștri din Caraș-Severin, cât și a românilor din Valea Timocului.

Având în vedere experiența instituției noastre în implementarea fondurilor europene, am primit în data de 29 Noiembrie 2017 un grup de 14 reprezentanți din Serbia ai unor municipalități locale și ai Organizației Naționale de Turism din Serbia (Vârșeț, Kladovo, Golubac, Zagubica, Plandiste, Kanjiza, Biserica Albă, Nova Crnja, Zitiste, Senta și Coka). Întâlnirea de la Consiliul Județean Caraș-Severin a făcut parte dintr-o vizită de studiu în România care a avut ca obiectiv dobândirea de cunoștințe (know how, bune practici și povești de succes) privind utilizarea instrumentelor UE pentru a contribui la dezvoltarea locală și regională.

Relațiile diplomatice cu **Statele Unite ale Americii** au fost consolidate prin vizita la sediul instituției a ambasadorului SUA în România, E.S. dl. Hans Klemm în data de 27.11.2017 Această vizită poate fi una importantă pentru județul Caraș-Severin, în ceea ce înseamnă dezvoltarea relațiilor dintre cele două părți, discuțiile fiind concentrate pe potențialul investițional al județului Caraș-Severin.

Dimensiunea economică a dialogului cu SUA a fost concretizată și prin participarea la evenimentul organizat în 25 aprilie 2017 la Văliug ca urmare a vizitei unor importanți investitori din SUA și Europa.

II. Serviciul Relații Externe a asigurat **participarea reprezentanților CJCS la ședințe, vizite de lucru și reuniuni externe** în vederea promovării intereselor județului Caraș-Severin, aprofundării cooperărilor externe existente la nivelul județului, precum și pentru consolidarea dimensiunilor economice și culturale:

- ediția a 45-a a "Zilelor de Teatru ale Românilor din P.A. Voivodina", la invitația Teatrului "CONU ALECU", ce a avut loc la Alibunar, P. A. Voivodina, Republica Serbia, în perioada 30 aprilie – 1 mai 2017
- "Săptămânile interculturale 2017", la invitația Centrului de tineret și protecția mediului SOLARIS, ce a avut loc la Chemnitz, Germania, în perioada 16 – 23 septembrie 2017
- Seminarul Internațional al Mișcării Federaliste Europene, la invitația Casei Europei Neumarkt, ce a avut loc la Neumarkt, Austria, în perioada 2 – 8 iunie 2017
- al 17- lea Congres al Asociației Europene a Ofițerilor de Stare Civilă, ce a avut loc în localitatea Bologna, Italia, în perioada 6 – 10 iunie 2017
- vizită de lucru, la invitația Primăriei Golubac, ce a avut loc la Golubac, Republica Serbia, în data de 26 septembrie 2017
- recepția organizată cu prilejul aniversării Zilei Naționale a României 01 decembrie 2017, în localitatea Gyula, țara Ungaria
- "Ziua Cooperării Europene", la invitația Biroului Regional pentru Cooperare Transfrontalieră Timișoara, ce a avut loc la Kikinda, Republica Serbia, în perioada 22 – 23 septembrie 2017
- vizită de lucru, la invitația Centrului Gerontologic Pancevo, ce a avut loc la Pancevo, Republica Serbia, în perioada 16 – 18 februarie 2017 -
- vizită de lucru, la invitația Asociației "Unirea Românilor" Majdanpek, ce a avut loc la Majdanpk, Valea Timocului, Republica Serbia, în perioada 24 - 25 februarie 2017
- manifestarea organizată de Primăria Vârșeț, ce a avut loc la Vârșeț, Republica Serbia, în perioada 15 - 16 septembrie 2017
- recepția oferită cu prilejul Zilei Naționale a României organizată de către Consulul General al României la Vârșeț, care a avut loc la Vârșeț, Republica Serbia, în perioada 28 – 29 noiembrie 2017
- ședința festivă a Institutului de Cultură al Românilor din Voivodina, la invitația Institutului de Cultură al Românilor din Voivodina și a Societății Române de Etnografie și Folclor din Voivodina, ce a avut loc la Zrenianin, Republica Serbia, în data de 5 octombrie 2017

- Zilele Municipality Veliko Gradište, în localitatea Veliko Gradište, Republica Serbia, în perioada 1-2 august 2017

III. Serviciul Relații Externe a asigurat o conduită activă în cadrul **organizațiilor internaționale** în care județul Caraș-Severin este membru prin participare la:

- ședința Adunării Cooperării Regionale DKMT, ce a avut loc la Novi Sad, Republica Serbia, în perioada 20-22.11.2017.
- festivitatea de deschidere a graniței de la punctul Triplex Confinium și la Adunarea Generală a Cooperării Regionale DKMT, la invitația președintelui în exercițiu al Cooperării Regionale DKMT, ce a avut loc la Kubekhaza, Ungaria, în data de 27 mai 2017
- vizită de lucru, la invitațiile președintelui în exercițiu al Cooperării Regionale DKMT și Agenției de Dezvoltare Euroregionale DKMT SRL Nonprofit de Utilitate Publică, ce a avut loc la Szeged, Ungaria, în perioada 1 – 2 martie 2017.

De asemenea, Serviciul Relații Externe a participat la organizarea în luna noiembrie a celei de-a 20-a aniversări a Euroregiunii DKMT.

S-au menținut relațiile de colaborare existente în cadrul *Adunării Regiunilor Europene* (ARE) prin asigurarea informării permanente despre activitățile asociației în următoarele domenii: afaceri instituționale, dezvoltare regională, sănătate publică și tineret. De asemenea, am asigurat derularea Programului Eurodyssée, program de schimb de experiență între regiunile Europei care permite tinerilor să câștige o experiență profesională într-o instituție publică sau privată.

IV. Serviciul Relații Externe a asigurat legătura cu autoritățile publice locale atât în județul Caraș-Severin, cât și din alte județe, cu compartimentele de specialitate din ministerele și organele centrale, cu ambasade și consulate și cu organisme internaționale. S-a păstrat legătura permanentă cu Biroul de reprezentare de la Bruxelles al Uniunii Naționale a Consiliilor Județene din România (UNCJR) în vederea actualizării permanente a informațiilor de interes european. Am menținut comunicarea cu Departamentul Relații pentru Românii de Pretutindeni.

A fost asigurată participarea la diverse reuniuni ale Consorțiului Regional Vest și al CRIO Vest cele două structuri care vizează coordonarea strategică a învățământului profesional și tehnic de la nivel regional.

Reuniunile Consorțiului Regional Vest au vizat, în principal, consultarea partenerilor asupra PRAI Vest 2016-2025 și actualizarea acestuia. Au fost făcute propuneri de dezvoltarea de noi proiecte de mobilități prin Erasmus+ și/sau POCU.

V. De-a lungul întregului an au fost transmise către administrații publice locale, instituții educaționale și de cultură, către ONG-uri, diverse instituții publice din județ etc., informații cu privire la diverse programe și finanțări disponibile, căutări de parteneri pentru diverse programe. Majoritatea acestor informații au fost primite de către Consiliul Județean Caraș-Severin de la Biroul de Reprezentare al UNCJR de la Bruxelles, de la ARE, de la diverși parteneri, organizații și contacte stabilite în mod direct, de-a lungul timpului, în cadrul diverselor întâlniri și reuniuni.

A continuat colaborarea cu organizația belgiană *Jeunes en Roumanie* (Tineri pentru România). În vara anului 2017 un grup de 16 tineri cercetași belgieni a venit la Gârnici. Pe parcursul a zece zile au realizat diverse ateliere (animație, ecologizări) împreună cu membrii comunității și au vizitat regiunea.

SERVICIUL PROIECTE

Ca și în anii precedenți o preocupare importantă a constituit-o sporirea capacității de atragere de fonduri comunitare pentru derularea unor proiecte de interes comun pentru dezvoltarea economico-socială a județului Caraș-Severin. Un accent deosebit a fost pus pe activitatea de elaborare de proiecte pentru atragerea de finanțări externe.

Prin Serviciul Proiecte s-a acordat asistență de specialitate autorităților administrației publice locale în întocmirea proiectelor pentru obținerea finanțărilor nerambursabile și în implementarea proiectelor aprobate pentru finanțare.

În anul 2017 activitatea Serviciului Proiecte s-a concretizat în accesarea de fonduri, monitorizarea implementării proiectelor conform procedurilor specifice fiecărui program de asistență financiară internațională, după cum urmează:

I. PROGRAMUL OPERAȚIONAL INFRASTRUCTURĂ MARE – un proiect aflat în derulare.

II. PROGRAMUL IPA DE COOPERARE TRANSFRONTALIERĂ ROMÂNIA-SERBIA – un proiect aflat în derulare.

III. PROGRAMUL OPERAȚIONAL REGIONAL 2014 -2020 – un proiect în derulare și trei în evaluare

Stadiul proiectelor de dezvoltare regională este următorul:

I. PROGRAMUL OPERAȚIONAL INFRASTRUCTURĂ MARE

Proiectul „Sistem integrat de management al deșeurilor în județul Caraș-Severin”.

Contractul de finanțare nr. 128.521/19.03.2012 pentru proiectul „Sistem integrat de management al deșeurilor în județul Caraș-Severin” a fost încheiat între Ministerul Mediului și Pădurilor și Consiliul Județean Caraș-Severin având codul CCI No. 2009RO161PR038, SMIS – CSNR 41941, conform Deciziei de Aprobare nr.C (2012) 810 din data de 16.02.2012 a Comisiei Europene și a Ordinului Ministrului Mediului și Pădurilor nr. 966/06.03.2012.

În perioada 19.03.2012-31.07.2016 Consiliul Județean Caraș-Severin a implementat Faza 1 a proiectului „Sistem integrat de management al deșeurilor în județul Caraș-Severin” cofinanțat din PROGRAMUL OPERAȚIONAL SECTORIAL – MEDIU. În cadrul proiectului a fost prevăzut și contractul CONSTRUIRE CENTRU DE MANAGEMENT INTEGRAT AL DEȘEURILOR ÎN JUDEȚUL CARAȘ-SEVERIN.

Deoarece proiectul nu a fost finalizat în perioada de derulare a PROGRAMULUI OPERAȚIONAL SECTORIAL-MEDIU 2007-2014, realizarea investițiilor prevăzute continuă și în Faza 2 a proiectului, finanțate în cadrul PROGRAMULUI OPERAȚIONAL INFRASTRUCTURA MARE, conform contractului de finanțare nr.46/03.05.2017 pentru proiectul „FAZAREA PROIECTULUI SISTEM INTEGRAT DE MANAGEMENT AL DEȘEURILOR ÎN JUDEȚUL CARAȘ-SEVERIN”.

În data de 03.05.2017 a fost semnat Contractul de finanțare nr. 46/03.05.2017 pentru proiectul „Fazarea Proiectului Sistem integrat de management al deșeurilor în județul Caraș-Severin” codul SMIS 2014+ 106647, încheiat între Ministerul Dezvoltării Regionale, Administrației Publice și Fondurilor Europene și Consiliul Județean.

Valoarea totală a proiectului „Fazarea proiectului Sistem integrat de management al deșeurilor în județul Caraș-Severin” este de 41.081.173,32 lei (inclusiv TVA), din care contribuția Consiliului Județean Caraș-Severin este de 18.023.136,37 lei fiind compusă din:

- Contribuția proprie a beneficiarului - 2% din valoarea cheltuielilor eligibile, în valoare de 470.572,18 lei;
- Valoarea veniturilor nete generate (non-funding gap), în valoare de 2.441.158,12 lei;
- Cheltuieli neeligibile, în valoare de 8.734.879,38 lei.
- TVA în valoare de 6.376.526,69 lei.

În 25.07.2017 a fost încheiat Actul Adițional nr.1 la Contractul de finanțare nr.46/03.05.2017 pentru proiectul "Fazarea Proiectului Sistem integrat de management al deșeurilor în județul Caraș-Severin" (cod SMS 2014+ 106647) prin care s-a modificat durata de implementare a proiectului (Faza 2) fiind de 28 de luni, respectiv între data de 01.08.2016 și data de 30.11.2018.

În cadrul acestui proiect "Fazarea Proiectului Sistem integrat de management al deșeurilor în județul Caraș-Severin" (cod SMS 2014+ 106647) a continuat derularea investițiilor din cadrul proiectului „Sistem integrat de management al deșeurilor în județul Caraș-Severin” a Fazei 1:

1. Proiectare și execuție de lucrări aferente proiectului „Sistem integrat de management al deșeurilor în județul Caraș-Severin”, CL1- CONSTRUIRE CENTRU DE MANAGEMENT INTEGRAT AL DEȘEURILOR ÎN JUDEȚUL CARAȘ-SEVERIN

Valoarea finală a lucrărilor executate este **71.143.249,05 LEI fără TVA.**

Capacități fizice realizate:

- 1 celulă de depozitare
- 1 stație de sortare
- 1 stație de tratare mecano-biologică (care cuprinde hala TMB, biofiltru, celule de compostare)
- infrastructura generală aferentă celor două instalații și cea de legătură cu infrastructura generală CMDI.

Lucrările au fost recepționate conform Procesului verbal de recepție la terminarea lucrărilor Nr.96/04.01.2018.

2. A fost semnat Contractul de lucrări nr.24321/13/12/2017 CL2- „Construire drumuri de acces pentru depozitul central și pentru stațiile de transfer”.

Valoarea contractului 6.820.974,48 lei (8.116.959,63 lei inclusiv TVA).

Prezentul contract intră în vigoare la data semnării lui de către părți și se derulează pe o perioadă de 6 luni de la această dată.

Au fost semnate Procesele verbale de recepție finală la lucrările din cadrul contractului „Închiderea depozitelor urbane neconforme în județul Caraș-Severin” precum și Procesele verbale de recepție la terminarea lucrărilor din cadrul contractului de lucrări „Construcție stații de transfer”. Lucrările din cadrul contractului de lucrări „Construirea centrului de management integrat al deșeurilor” au fost finalizate, au fost efectuate testele și a fost demarată Recepția la Terminarea Lucrărilor în luna septembrie 2017, procesul verbal de recepție la terminarea lucrărilor fiind semnat în data de 04.01.2018.

II. PROGRAMUL IPA DE COOPERARE TRANSFRONTALIERĂ ROMÂNIA – SERBIA

Punct de trecere a Dunării cu bacul între localitățile Moldova Nouă și Golubac

Obiectivul proiectului: creșterea gradului de competitivitate al economiei din zona Moldova Nouă, Golubac și Veliko Gradiște prin realizarea unei infrastructuri intermodale de transport. De asemenea, se dorește dezvoltarea infrastructurii de transport intermodal și a serviciilor aferente furnizate.

Se asigură o dezvoltare economică și socială echilibrată în zona de frontieră dintre Serbia și România prin promovarea acțiunilor comune de stimulare a relațiilor economice prin sprijinirea diversificării economice și sprijinirea valorilor naturale, culturale și istorice.

Valoarea totală a proiectului este de 2.352.674,00 euro din care:

- 1.999.773,00 euro finanțare nerambursabilă IPA,
- 216.428,00 euro finanțare nerambursabilă Guvernul României,

- 33.297,00 euro contribuția partenerilor români
- 103.176,00 euro contribuția partenerilor sârbi

În cadrul proiectului s-au desfășurat următoarele activități:

- Au fost realizate proiectele tehnice atât de partea română cât și de partea sârbă privind lucrările de amenajare a punctelor de trecere a frontierei.
- Municipality Golubac a finalizat lucrările de construcție a punctului de trecere a frontierei urmând ca în perioada următoare să demareze procedurile de autorizare a punctului de trecere a frontierei.
- S-a finalizat achiziția și înmatricularea bacului de trecere "Bazias 4" și a pontoanelor aferente.

Proiectul IPA 1345 a fost prelungit prin actul aditional nr.3 încheiat la data de 15.06.2017 până la data de 30.09.2017 cu condiția ca Primaria Moldova Nouă, partener în proiect, să realizeze pe cheltuiala proprie (fără posibilitatea de a solicita rambursarea cheltuielilor), tot ceea ce era prevăzut în proiect (amenajarea punctului de trecere a frontierei). Lucrările sunt finalizate fiind realizat Proces Verbal de Recepție nr.10325/09.10.2017.

Urmează procesul de autorizare a punctului de trecere a frontierei .

III. PROGRAMUL OPERAȚIONAL REGIONAL 2014-2020

I. AXA PRIORITARĂ 6: ÎMBUNĂȚĂȚIREA INFRASTRUCTURII RUTIERE DE IMPORTANȚĂ REGIONALĂ

1. MODERNIZAREA DJ581, INTERSECȚIA CU DJ 586 A (SECĂȘENI) –INTERSECȚIE CU DN 57 (GRĂDINARI) COD SM1S 2014+; 115438

UAT Județul Caraș-Severin în calitate de lider de parteneriat al Parteneriatului format din Unitatea Administrativ Teritorială Județul Caraș-Severin, Unitatea Administrativ Teritorială Comuna Grădinari, în calitate de Partener 1 și Unitatea administrativ Teritorială Comuna Ticvanu Mare în calitate de Partener 2, a depus spre finanțare în cadrul Programului POR 2014-2020, proiectul „Modernizare DJ 581, intersecția cu DJ 586 A (Secășeni) - intersecția cu DN 57 (Grădinari)” în data de 13.07.2017.

Proiectul a fost depus în cadrul PROGRAMULUI OPERAȚIONAL REGIONAL POR 2014-2020, Axa Prioritară 6: ÎMBUNĂȚĂȚIREA INFRASTRUCTURII RUTIERE DE IMPORTANȚĂ REGIONALĂ, Prioritatea de investiție: 6.1.STIMULAREA MOBILITĂȚII REGIONALE PRIN CONECTAREA NODURILOR SECUNDARE ȘI TERȚIARE LA INFRASTRUCTURA TEN-T, INCLUSIV A NODURILOR MULTIMODALE.

În data de 22.12.2017 a fost semnat contractul de finanțare pentru proiectul „Modernizare DJ 581, intersecția cu DJ 586 A (Secășeni) - intersecția cu DN 57 (Grădinari)”.

Perioada de implementare a Proiectului este de 42 de luni, respectiv între data 16.03.2017 și data 31.08.2020.

Beneficiar al finanțării: Parteneriatul format din Unitatea Administrativ Teritorială Județul Caraș-Severin, în calitate de Lider de parteneriat, Unitatea Administrativ Teritorială Comuna Grădinari, în calitate de Partener 1 și Unitatea administrativ Teritorială Comuna Ticvanu Mare în calitate de Partener 2.

Valoare totală proiect: 20.359.720,39 lei , din care:

- Valoare totală eligibilă: 20.102.600,33 lei
- Valoare totală neeligibilă: 257.120,06 lei

Valoare nerambursabilă 98% (FEDR+BS) : 19.700.548,31 lei

Contribuție proprie eligibilă 2% : 402.052,02 lei

Contribuție proprie neeligibilă: 257.120,06 lei

Indicatori tehnici:

- lungime drum județean modernizat: 8.507 m;
- populația deservită de infrastructura secundară reabilitată (tronsoane drum județean modernizat) care asigură accesul la coridoarele TEN-T: 4037 persoane, din care: 2024 bărbați; 2013 femei.

PROGRAMUL OPERAȚIONAL REGIONAL 2014-2020

În data de 04.10.2017 au fost depuse spre finanțare cele 3 proiecte care sunt în evaluare în etapa tehnico-financiară .

II. AXA PRIORITARĂ 3: SPRIJINIREA TRANZIȚIEI CĂTRE O ECONOMIE CU EMISII SCĂZUTE DE CARBON - Prioritatea de investiții 3.1: Sprijinirea eficienței energetice, a gestionării inteligente a

energiei și a utilizării energiei din surse regenerabile în infrastructurile publice, inclusiv în clădirile publice și în sectorul locuințelor, Operațiunea B Clădiri publice.

1. CREȘTEREA EFICIENȚEI ENERGETICE ȘI UTILIZAREA ENERGIEI DIN SURSE REGENERABILE PENTRU SPITALUL JUDEȚEAN DE URGENȚĂ REȘIȚA, JUDEȚUL CARAȘ-SEVERIN - STAȚIONAR 1

Obiectiv - Creșterea eficienței energetice, a gestionării inteligente a energiei și a utilizării energiei din surse regenerabile în infrastructurile publice, inclusiv în clădirile publice, apel de proiectare POR 2016/3/3.1/B/1/7.

Valoarea totală a proiectului „CREȘTEREA EFICIENȚEI ENERGETICE ȘI UTILIZAREA ENERGIEI DIN SURSE REGENERABILE PENTRU SPITALUL JUDEȚEAN DE URGENȚĂ REȘIȚA, JUDEȚUL CARAȘ-SEVERIN - STAȚIONAR 1” de 13.830.907,00 lei fara TVA (16.458.779,00 lei TVA inclus), defalcată astfel:

• Valoarea totală eligibilă:	12.386.229,00 lei fără TVA
• Valoarea totală neeligibilă:	1.444.678,00 lei fără TVA
• TVA:	2.627.872,00 lei
• Contribuție FEDR 85%:	12.528.670,41 lei inclusiv TVA
• Contribuție Buget de stat 13%:	1.916.149,59 lei inclusiv TVA
• Contribuția proprie a beneficiarului 2%:	294.792,25 lei, inclusiv TVA
La care se adaugă cheltuielile neeligibile	1.719.166,75 lei, inclusiv TVA

2. CREȘTEREA EFICIENȚEI ENERGETICE ȘI UTILIZAREA ENERGIEI DIN SURSE REGENERABILE PENTRU SPITALUL JUDEȚEAN DE URGENȚĂ REȘIȚA, JUDEȚUL CARAȘ-SEVERIN - STAȚIONAR 2

Obiectiv - Creșterea eficienței energetice, în clădirile rezidențiale, clădirile publice și sistemele de iluminat public, îndeosebi a celor care înregistrează consumuri energetice mari, apel de proiectare POR 2016/3/3.1/B/1/7

Valoarea totală a proiectului „CREȘTEREA EFICIENȚEI ENERGETICE ȘI UTILIZAREA ENERGIEI DIN SURSE REGENERABILE PENTRU SPITALUL JUDEȚEAN DE URGENȚĂ REȘIȚA, JUDEȚUL CARAȘ-SEVERIN - STAȚIONAR 2” de 18.823.394,00 lei fără TVA (22.399.839,00 lei TVA inclus), defalcată astfel:

Valoarea totală eligibilă:	12.667.147,00 lei, fără TVA
Valoarea totală neeligibilă:	6.156.247,00 lei, fără TVA
TVA:	3.576.445,00 lei
Contribuție FEDR 85%:	12.812.819,54 lei, inclusiv TVA
Contribuție Buget de stat 13%:	1.959.607,70 lei, inclusiv TVA
Contribuția proprie a beneficiarului 2%:	301.478,11 lei, inclusiv TVA
La care se adaugă cheltuielile neeligibile	7.325.933,65 lei, inclusiv TVA

3. CREȘTEREA EFICIENȚEI ENERGETICE ȘI UTILIZAREA ENERGIEI DIN SURSE REGENERABILE PENTRU SPITALUL JUDEȚEAN DE URGENȚĂ REȘIȚA, JUDEȚUL CARAȘ-SEVERIN - STAȚIONAR 3

Obiectiv - Creșterea eficienței energetice, a gestionării inteligente a energiei și a utilizării energiei din surse regenerabile în infrastructurile publice, inclusiv în clădirile publice, apel de proiectare POR 2016/3/3.1/B/1/7.

Valoarea totală a proiectului „CREȘTEREA EFICIENȚEI ENERGETICE ȘI UTILIZAREA ENERGIEI DIN SURSE REGENERABILE PENTRU SPITALUL JUDEȚEAN DE URGENȚĂ REȘIȚA, JUDEȚUL CARAȘ-SEVERIN – STAȚIONAR 3” de 10.428.266,00 lei, fără TVA (12.409.637,00 lei TVA inclus), defalcată astfel:

Valoarea totală eligibilă:	7.018.856,00 lei, fără TVA;
Valoarea totală neeligibilă:	1409.410,00 lei, fără TVA;
TVA:	1.981.371,00 lei
Contribuție FEDR 35%	7.099.573,35 lei, inclusiv TVA;
Contribuție Buget de stat 13%	1.085.817,10 lei, inclusiv TVA;
Contribuția proprie a beneficiarului 2%:	167.048,78 lei inclusiv TVA
La care se adaugă cheltuielile neeligibile	4.057.197,77 lei, inclusiv TVA.

Compartimentul Investiții

În cursul anului 2017, Compartimentul Investiții, a continuat implementarea celor patru proiecte, aprobate prin Ordinul Ministrului Muncii, Familiei, Protecției Sociale și Persoanelor Vârstnice nr. 496/15.03.2013, finanțate din bugetul Ministerului Muncii, Familiei, Protecției Sociale și Persoanelor Vârstnice, și anume:

1. Centrul „Casa Noastră” Zăguzeni:

În luna iulie 2017, a fost finalizat proiectul Amenajări, reparații și modernizări” la Centrul „ Casa Noastră” Zăguzeni, județul Caraș – Severin, realizat cu contribuția financiară din bugetul de stat al Ministerului Muncii, Familiei, Protecției Sociale și Persoanelor Vârstnice, valoarea totală a proiectului este de 1.502.152 lei. În anul 2016 au fost executate lucrări de construcții și/sau instalații în valoare de 592.666,69 lei. Pe parcursul anului 2017, în baza Contractului de Finanțare nr. 3/10.04.2013, în valoare de 1.302.359 lei, s-au executat lucrări de construcții și/sau instalații în valoare de 211.621,51 lei.

•Centrul „Speranța” Reșița:

Valoarea totală a proiectului a fost de 4.640.664 lei. Până în anul 2016 au fost executate lucrări de construcții și/sau instalații în valoare de 839.708,53 lei. Pe parcursul anului 2017, în baza Contractului de Finanțare nr. 4/10.04.2013, în valoare de 4.109.461 lei și Contractul de lucrări nr. 3317/12.03.2014, în valoare de 2.453.345,16 lei, au fost executate lucrări de construcții și/sau instalații în valoare de 1.034.472,29 lei. Proiectul „Amenajări, reparații și modernizări” la Centrul „Speranța” Reșița, județul Caraș – Severin, se află în curs de derulare.

•Centrul „Bunavestire” Caransebeș:

Valoarea totală a proiectului a fost de 7.614.000 lei. Până în anul 2016 au fost executate lucrări de construcții și/sau instalații în valoare de 5.210.681,66 lei. Pe parcursul anului 2017, în baza Contractului de Finanțare nr. 6/10.04.2013, în valoare de 6.852.500 lei și Contractul de lucrări nr. 1903/12.02.2014, în valoare de 6.159.336,95 lei, au fost executate lucrări de construcții și/sau instalații în valoare de 888.958,93 lei. Proiectul „ Amenajări, reparații și modernizări” la Centrul „Bunavestire” Caransebeș, județul Caraș – Severin, se află în curs de derulare.

4. Centrul de Educație și Îngrijire „Sfântul Vasile cel Mare” Caransebeș:

Proiectul a fost finanțat prin Ministerul Muncii, Familiei, Protecției Sociale și Persoanelor Vârstnice, conform Memorandumului de înțelegere dintre Islanda, Principatul Liechtenstein, Regatul Norvegiei și Guvernul României privind implementarea mecanismului financiar SEE 2009 – 2014. Înființarea și funcționarea centrului are misiunea de a oferi pe timpul zilei servicii integrate de îngrijire, supraveghere și educație timpurie pentru copii cu vârsta cuprinsă între 0 – 3 ani a unui număr de maxim 25 de copii, din care cel puțin 10 copii de etnie romă, iar părinții acestora sunt selecționați în baza unor criterii atent stabilite. Pe parcursul anului 2017 în cadrul proiectului, s-au executat lucrări și instalații în valoare de 746.025,14 lei, dotări în valoare de 127.784,11 lei. Proiectul s-a finalizat în luna aprilie 2017.

Serviciul Achiziții Publice

Activitatea Serviciului Achiziții Publice se desfășoară în domeniul organizării și desfășurării procedurilor de achiziții publice în vederea atribuirii de contracte de furnizare, de servicii și de lucrări. Procesul de achiziție publică reprezintă o succesiune de etape, după parcurgerea cărora se obține produsul sau dreptul de utilizare a acestuia, serviciul sau lucrarea, ca urmare a atribuirii unui contract de achiziție publică. Astfel în cadrul Serviciului se întocmește documentația necesară demarării și desfășurării procedurilor de achiziții publice, respectiv se întocmește dosarul achiziției publice pentru fiecare contract atribuit sau acord –cadru încheiat.

Conform atribuțiilor stabilite de Regulamentul de Organizare și Funcționare al aparatului de specialitate Serviciul Achiziții Publice, în anul 2017, au fost demarate o serie de mecanisme care să asigure o mai bună organizare a procedurilor de achiziții publice procedurată, creșterea eficienței utilizării fondurilor și îmbunătățirea pregătirii profesionale, utilizarea în procedurile de achiziții publice numai a factorilor de evaluare obiectivi, cuantificabili; o strânsă colaborare între membrii comisiilor de evaluare astfel încât deciziile luate în cadrul comisiilor de evaluare să fie cele mai corecte și care pot conduce la evitarea contestațiilor, contestații care duc la întârzierea încheierii și respectiv a executării contractelor/proiectelor în cauză precum și creșterea gradului de transparență prin utilizarea mijloacelor electronice pentru aplicarea procedurilor de atribuire pentru toate procedurile organizate, în conformitate cu prevederile legale în vigoare.

Pe parcursul anului 2017 Serviciul Achiziții Publice a realizat 627 de achiziții publice directe dintre care 24 de achiziții s-au finalizat prin încheierea unui contract de achiziție publică.

De asemenea au fost lansate și încheiate 28 contracte de achiziție publică din care:

- 2 proceduri de licitație deschisă,
- 2 proceduri prin cerere de oferte
- 24 achiziții directe.

În urma celor 2 proceduri de achiziție publică derulate prin licitație deschisă, au fost încheiate:

• 27 contracte furnizare în valoare totală de **4.371.438,39 lei fara TVA.** (18 contracte Furnizare Lapte-corn, 9 contracte Furnizare mere).

În urma celor 2 proceduri de cerere de oferta, au fost încheiate:

- 1 contract furnizare în valoare totală de **311.489 lei fără TVA.** (Furnizare de sisteme informatice și echipamente necesare derulării Acordului de parteneriat pentru realizarea „Proiectului privind îmbunătățirea capacității operaționale a sistemului informatic al Inspectoratului Județean de Poliție Caraș-Severin și creșterea calității activității de cercetare la fața locului”)

- 1 contract lucrări în valoare totală de **6.820.974,48 lei fără TVA.** (Construire drumuri de acces pentru depozitul central și pentru stațiile de transfer” - în cadrul proiectului „Fazarea proiectului Sistem integrat de management al deșeurilor în județul Caraș-Severin”)

TOTAL VALOARE CONTRACTATĂ aferentă anului 2017 este de 11.503.901,87 lei fără TVA.

Consilierii serviciului au întocmit referate pentru emiterea dispozițiilor privind componența comisiilor de evaluare după caz. Toate dispozițiile au fost aduse la îndeplinire.

De asemenea au rezolvat în totalitate și la termen toate cererile înregistrate și repartizate spre rezolvare.

DIRECȚIA GENERALĂ FINANCIAR ADMINISTRATIV

În calitate de ordonator principal de credite, prin intermediul Direcției Generale Financiar-Administrativ s-a urmărit îndeplinirea corespunzătoare a atribuțiilor pe linie financiar-contabilă prevăzute de Legea nr.215/2001 a administrației publice locale, Legea nr.273/2006 privind finanțele publice locale și Legea nr.82/1992 a contabilității. Astfel, activitatea mea a vizat elaborarea și fundamentarea proiectelor de rectificare bugetară, urmărirea modului de realizare a veniturilor, angajarea, lichidarea și ordonanțarea cheltuielilor în limita creditelor bugetare aprobate și a veniturilor bugetare posibil de încasat, organizarea și ținerea la zi a contabilității și prezentarea la termen a situațiilor financiare asupra patrimoniului aflat în administrare și a execuției bugetare.

În baza Legii nr. 6 / 2017 a bugetului de stat pe anul 2017 a fost elaborat bugetul propriu al Consiliului Județean Caraș-Severin, aprobat prin Hotărârea Consiliului Județean Caraș-Severin nr.55/23.03.2017 în sumă de 171.790,48 mii lei. Bugetul a fost rectificat succesiv astfel încât să se asigure conformitatea cu modificările legislative survenite în cursul anului, în perioada iulie – decembrie 2016 fiind elaborate și supuse spre dezbateră și adoptare forului deliberativ județean un număr de 7 rectificări bugetare, valoarea finală a bugetului fiind în sumă de 249.175,37 mii lei.

Principalele acte normative care au stat la baza rectificărilor bugetare din cursul anului 2017 sunt: OUG nr. 63 / 13 septembrie 2017 cu privire la rectificarea bugetului de stat pe anul 2017 (3.335,00 mii lei); HG nr. 673 / 21 septembrie 2017 privind alocarea unei sume din Fondul de intervenție la dispoziția Guvernului, prevăzut în bugetul de stat pe anul 2017, pentru înlăturarea efectelor calamităților naturale produse de furtuni (18,00 mii lei - Lucrări de refacere și reparații Căminul de Persoane Vârșnice Sacu); OUG nr. 83 / 15 noiembrie 2017 cu privire la rectificarea bugetului de stat pe anul 2017 (2.427,00 mii lei); HG nr. 830 / 22 noiembrie 2017 privind alocarea unei sume din Fondul de rezervă bugetară la dispoziția Guvernului, prevăzut în bugetul de stat pe anul 2017, pentru echilibrarea bugetelor locale (6.224,00 mii lei) și HG nr. 899 / 14 decembrie 2017 privind repartizarea sumelor defalcate din taxa pe valoarea adăugată pentru finanțarea cheltuielilor de personal, inclusiv a sumelor prevăzute prin hotărâri judecătorești având ca obiect acordarea unor drepturi de natură salarială stabilite în favoarea personalului din unitățile de învățământ preuniversitar de stat, inclusiv pentru învățământul special și centrele județene de resurse și asistență educațională (280,00 mii lei).

În vederea evaluării activității de realizare a veniturilor bugetare și de execuție a bugetului au fost stabiliți indicatori bugetari semnificativi pentru activitatea financiară atât pentru partea de venituri, cât și pentru partea de cheltuieli. Evoluția acestor indicatori bugetari permite aprecierea gradului de performanță financiară a administrației județene.

Gradul de alocare al fondurilor pentru finanțarea cheltuielilor materiale a înregistrat o creștere de 0,25% față de perioada precedentă, fiind majorate cheltuielile cu bunuri și servicii la nivelul instituțiilor publice și ale aparatului propriu de specialitate. Finanțarea cheltuielilor publice cu asistența socială a avut în anul de raportare o pondere de 24,28% din totalul plăților efectuate din bugetul local, în scădere cu 1,82 % față de anul bugetar precedent. Rigiditatea cheltuielilor este un indicator de cheltuielă care înregistrează o creștere de 3,53%, plățile aferente cheltuielilor de personal fiind influențate de aplicarea prevederilor legale cu privire la majorările salariale acordate în sectorul bugetar. Gradul de dependență al bugetului local față de bugetul de stat, stabilit ca raport procentual între încasările din surse de la bugetul de stat (sume defalcate din taxa pe valoarea adăugată, sume alocate din cotele defalcate din impozitul pe venit și subvenții) și total încasări realizate, a înregistrat o creștere de 18,41%, bugetul local aflându-se în continuare într-o relație de dependență față de resursele bugetului de stat. Ponderea serviciului datoriei publice locale în totalul plăților efectuate din bugetul local este de 11,17 % în anul 2017 față de valoarea de 7,89% înregistrată în anul 2016. Capacitatea de autofinanțare a instituțiilor publice din subordinea consiliului județean este de 73,31%, în scădere față de perioada precedentă (90,14%).

Secțiunea de funcționare a bugetului propriu al Județului Caraș-Severin a înregistrat venituri încasate în sumă de 184.920.318 lei și plăți efectuate în sumă de 172.186.219 lei, stabilindu-se un excedent în cuantum de 12.734.099 lei. Secțiunea de dezvoltare a bugetului propriu al Județului Caraș-Severin a înregistrat venituri încasate în sumă de 10.241.971 lei și plăți efectuate în sumă de 31.870.429 lei, rezultând un deficit în cuantum de 21.628.458 lei. Contul de execuție al

bugetului local la data de 31.12.2017 evidențiază venituri totale încasate în cuantum de 195.162.289 lei și plăți totale efectuate în sumă de 204.056.648 lei, rezultând un deficit de 8.894.359 lei.

La nivelul bugetului centralizat al instituțiilor publice și activităților finanțate integral sau parțial din venituri proprii, execuția bugetară a secțiunii de funcționare înregistrează venituri încasate în sumă de 112.993.190 lei, plăți efectuate în sumă de 113.429.873 lei, fiind stabilit un deficit în cuantum de 436.683 lei. Secțiunea de dezvoltare a bugetului centralizat al instituțiilor publice și activităților finanțate integral sau parțial din venituri proprii înregistrează venituri încasate în sumă de 3.730.322 lei și plăți efectuate în sumă de 2.126.378 lei, fiind stabilit un excedent în cuantum de 1.603.944 lei. Execuția bugetului centralizat al instituțiilor publice și activităților finanțate integral sau parțial din venituri proprii înregistrează venituri totale încasate în cuantum de 116.723.512 lei și plăți totale efectuate în sumă de 115.556.251 lei, rezultând un excedent de 1.167.261 lei.

La sfârșitul exercițiului bugetar 2017, la nivelul bugetului local nu au fost înregistrate plăți restante iar la nivelul bugetului centralizat al instituțiilor publice și activităților finanțate integral sau parțial din venituri proprii au fost raportate plăți restante în sumă de 10.284.171 lei, valoare evidențiată integral la nivelul Spitalului Județean de Urgență Reșița, pentru secțiunea de funcționare, ponderea cea mai mare având-o cheltuielile cu medicamentele, materialele sanitare, reactivii și dezinfectanții, urmate de cheltuielile cu hrana și utilitățile.

Execuția bugetului creditelor interne nu evidențiază plăți efectuate în anul 2017, nefiind efectuate trageri din finanțări rambursabile. Nu se înregistrează obligații restante aferente cheltuielilor finanțate din această sursă financiară. Precizăm faptul că, începând cu data de 1 iulie 2016 au devenit scadente ratele la împrumutul contractat de la CEC Bank SA. La data de 31.12.2017, din bugetul local au fost efectuate plăți în cadrul serviciului datoriei publice în sumă totală de 23.810.980 lei, din care: dobânzi – 5.400.980 lei, comisioane și accesorii bancare – 1.013.000 lei și rambursări de credite – 17.397.000 lei.

Programele guvernamentale "Produse lactate și de panificație", "Fructe în școli", respectiv "Programul pentru școli al României" au beneficiat în anul 2017 de o finanțare totală de 6.907.000 lei din care a fost utilizată suma de 4.090.777 lei, beneficiari fiind un număr de 25.059 elevi din învățământul preșcolar, primar și secundar superior (gimanzii).

Consiliul Județean a acordat finanțări nerambursabile din bugetul local pentru realizarea a 60 de acțiuni în diverse domenii de intervenție (cultură, sport, culte), fiind implicați un număr de 39 de parteneri, respectiv organizații non-guvernamentale, instituții de cultură, instituții de învățământ, culte. Valoarea finanțărilor acordate în anul 2017 pentru realizarea acestor acțiuni a fost de 589.272 lei. Consiliul Județean Caraș-Severin a colaborat cu instituții publice și organizații non-guvernamentale precum Universitatea Eftimie Murgu Reșița, Episcopia Caransebeșului, Forumul Democrat al Germanilor, Asociația Societatea pentru Cultură Metarsis, Asociația Culturală Mariana Drăghicescu, Asociația culturală Dorul Dorului, Reuniunea Cultural-Științifică Astra, Asociația Culturală Kratima, Asociația Diaspora Biserica și Școala, Asociația Diabeticilor Resita, Asociația națională A Cadrelor Militare în Rezerva și Retragere, Asociația Rotary Club Resita, Asociația Venerabilii a Pensionarilor din Județul Caraș-Severin, Asociația Arta Banatica Cinematica, Asociația Turism Garana-Brebu Nou, Asociația Județeană de Fotbal Caraș-Severin, Asociația Club Sportiv Magnum Team Resita, Clubul Sportiv Muncitorul Reșița, Asociația Județeană de Lupte Caraș-Severin, Asociația Județeană de Șah Caraș-Severin, Asociația Județeană de Natație și Pentatlon Modern Caraș-Severin., Asociația Club Sportiv Powerlifting Herculane.

Prioritățile administrației publice județene în anul 2017 au fost realizarea programului de investiții și asigurarea resurselor necesare pentru implementarea proiectelor cu finanțare externă nerambursabilă. Evaluarea procesului investițional s-a realizat ținând cont de sursele de finanțare ale investițiilor.

Secțiunea de dezvoltare a bugetului local a asigurat finanțarea transferurilor de capital către instituțiile publice pentru suma de 2.069.814 lei, finanțarea proiectelor cu finanțare externă nerambursabilă pentru suma de 8.881.070 lei (din care FEDR – 3.264.875 lei, Mecanismul SEE – 890.571 lei și Programe din Fondul de Coeziune (cadru financiar 2014-2020) – 4.725.624 lei, finanțarea cheltuielilor cu activele nefinanciare pentru suma de 6.475.197 lei.

Doresc să subliniez faptul că administrația județeană a acordat o deosebită atenție investițiilor realizate de către instituțiile subordonate din domeniul sănătății și asistenței sociale, astfel încât să se asigure serviciile corespunzătoare beneficiarilor. În acest sens, în anul 2017, Spitalul Județean de Urgență a beneficiat de transferuri pentru finanțarea cheltuielilor de capital în sumă de 2.069.814 lei, cele mai importante investiții fiind reprezentate de achiziția de echipamente medicale (Cupole STRATON MXP46 pentru computer tomograf, motor chirurgical pentru secția de ortopedie-traumatologie, aparat Roetgen mobil cu detector digital și aparat anestezie). În vederea realizării unor investiții la instituțiile de asistență socială, Consiliul Județean a accesat fonduri naționale din bugetul Ministerului Muncii, Familiei, Protecției Sociale și Persoanelor Vârstnice. În anul 2017, valoarea utilizării a fost de 1.298.208 lei, fiind executate lucrări la obiectivele: "Reabilitarea, modernizarea și dotarea Centrului de plasament "Casa Noastră" Zăguzeni", "Reabilitarea, modernizarea, extinderea și dotarea Complexului de Servicii Sociale "Speranța" Reșița", "Reabilitarea și modernizarea Complexului de Servicii Sociale "Bunavestire".

Pentru anul 2017, Consiliul Județean Caraș-Severin a aprobat repartizarea pe unități administrativ-teritoriale a cotei de 20% din sumele defalcate din taxa pe valoarea adăugată pentru echilibrarea bugetelor locale și din cota de 18,5% din cotele defalcate din impozitul pe venit pentru achitarea arieratelor provenite din neplata cheltuielilor de funcționare și/sau de capital, în ordinea cronologică a vechimii arieratelor, pentru rambursarea ratelor la împrumuturile contractate în baza O.U.G. nr. 2/2015 pentru modificarea și completarea unor acte normative, precum și alte măsuri, aprobată cu modificări prin Legea nr. 171/2015, cu modificările și completările ulterioare, a O.U.G. nr. 46/2015 pentru stabilirea unor măsuri financiare și pentru modificarea și completarea unor acte normative, aprobată prin Legea nr. 40/2016, a O.U.G. nr. 8/2016 privind unele măsuri

financiare în vederea finalizării proiectelor finanțate din fondurile Uniunii Europene aferente perioadei de programare 2007-2013, precum și unele măsuri fiscal-bugetare, aprobată cu completări prin Legea nr. 124/2016, pentru susținerea programelor de dezvoltare locală și pentru susținerea proiectelor de infrastructură care necesită cofinanțare locală, în cuantum de 15.714 mii lei. Pe parcursul exercițiului bugetar 2017, numeroase unități administrative-teritoriale au semnalat dificultăți financiare în ceea ce privește finanțarea cheltuielilor curente de funcționare, precum și insuficiența fondurilor pentru asigurarea integrală a cofinanțării proiectelor ce beneficiază de finanțare externă nerambursabilă.

Trbuie remarcat faptul că, în domeniul financiar-contabil au survenit modificări semnificative în ceea ce privește contabilitatea și execuția bugetară, ordonatorii de credite, indiferent de nivelul de subordonare, având obligația și responsabilitatea ca, prin aparatul propriu de specialitate al instituției, să dispună măsurile necesare pentru punerea în aplicare a prevederilor O.U.G. nr. 88 /2013 privind adoptarea unor măsuri fiscal-bugetare pentru îndeplinirea unor angajamente convenite cu organismele internaționale, precum și pentru modificarea și completarea unor acte normative, respectiv implementarea sistemului național de verificare, monitorizare, raportare și control al situațiilor financiare, angajamentelor legale și bugetelor entităților publice –Forexebug- administrat de Ministerul Finanțelor Publice. În acest sens, în conformitate cu prevederile O.M.F.P. 517/2016 pentru aprobarea de proceduri aferente unor module care fac parte din procedura de funcționare a sistemului național de raportare – Forexebug, cu modificările și completările ulterioare, a dispozițiilor O.M.F.P nr. 984/2017 pentru stabilirea calendarului de utilizare a funcționalităților sistemului din sfera raportării situațiilor financiare ale Sistemului Național de Raportare-FOREXEBUG și având în vedere adresa Administrației Județene a Finanțelor Publice Caraș-Severin nr.5647/08.08.2017, începând cu data de 15.09.2017, Consiliul Județean Caraș-Severin a demarat utilizarea funcționalităților Sistemului Național de Raportare-FOREXEBUG din sfera raportării situațiilor financiare ale aparatului propriu.

DIRECȚIA PATRIMONIU

Compartimentului Gestionarea Patrimoniului

În anul 2017, prin hotărâri ale Consiliului Județean Caraș-Severin, s-a aprobat darea în administrare, închiriere, concesiune sau folosință gratuită a imobilelor și terenurilor din în aflate în domeniul public și privat al județului Caraș-Severin. Hotărârea centralizatoare privind utilizarea acestor imobile este H.C.J. nr.25/2006, cu modificările și completările ulterioare.

Astfel, în anul 2017, imobile aflate în domeniul public al județului Caraș-Severin au fost date, prin Hotărârea Consiliului Județean Caraș-Severin nr. 281/2017, în administrarea Direcției Generale de Asistență Socială și Protecția Copilului Caraș-Severin (8 apartamente din Reșița, str. Pinilor, nr. 1), iar prin hotărârea nr. 87/2017 în proprietatea Comunei Brebu Nou și administrarea Consiliului Local Brebu Nou (fosta Școală Gărâna).

Totodată, prin hotărârile consiliului județean nr. 158/2017 și nr. 159/2017 au fost preluate în administrare, de către Consiliul Județean Caraș-Severin, de la Comuna Grădinari, respectiv Comuna Ticvanu Mare, terenuri aferente DJ 581 pentru proiectul „ Modernizare DJ 581, intersecția cu DJ 586A – intersecție cu DN 57”.

Prin hotărârea nr. 101/2017 a fost atestată situația juridică a bunurilor aflate în domeniul public și privat al județului Caraș – Severin, prin care administrarea acestor bunuri a fost preluată direct de către Consiliul Județean Caraș - Severin.

Preluarea directă de către Consiliul Județean Caraș-severin a avut loc în contextul adoptării H.C.J. C-S nr. 22/2017 prin care a fost înființată Direcția Patrimoniu în cadrul aparatului de specialitate al Consiliului Județean Caraș – Severin, direcție care a preluat, de la fosta Direcție de Administrare a Domeniului Public și Privat a județului Caraș-Severin, o parte din atribuțiile acesteia, printre care și atribuțiile de administrare a imobilelor.

În baza acestor hotărâri au fost încheiate, între părți, contracte de dare în administrare / protocoale de predare în proprietate a acestor bunuri, precum și procese verbale de predare-primire a acestora.

De asemenea, în anul 2017 au fost încheiate 9 acte adiționale la contractele existente de închiriere a spațiilor și terenurilor aflate în proprietatea județului Caraș – Severin.

În anul 2017 au fost întocmite 3 documentații pentru achiziția de servicii topografice și, aferent acestora, au fost întocmite un număr de 11 documentații topografice pentru actualizarea, intabularea și dezmembrarea unor imobile aflate în proprietatea județului Caraș-Severin (Spitalul Județean de Urgență Reșița, Aeroport Caransebeș), documentații operate în C.F.

Din domeniul privat al județului fac parte: fosta U.M.01929 Reșița, str.Lupacului nr.2, două loturi de teren de 920 mp. și de 198 mp. din incinta Staționar II Reșița, un lot de teren de 350 mp. din incinta Căminului Pentru Persoane Vârșnice Reșița, precum și Cazarma 1219, fosta U.M. Nr. 01172 - Șesu Roșu Caransebeș, restul imobilelor făcând parte din domeniul public.

Aferent imobilelor aflate în proprietatea Județului Caraș-Severin și în administrarea Consiliului Județean Caraș-Severin - domeniul public sau privat - au fost pe rol în anul 2017 un număr de 99 contracte, din care: 39 contracte de concesiune, 13 contracte de închiriere, 31 contracte de transmitere a dreptului real de administrare, 13 contracte de folosință gratuită și 3 contracte de comodat.

Serviciul Promovare Turism

În anul 2017 prin intermediul Serviciul Promovare Turism, în colaborare Direcția Județeană pentru Cultură Caraș-Severin, Parcurile Naturale și Naționale au fost identificate și inventariate într-o bază de date principalele resurse turistice :

- Resurse turistice naturale - arii protejate și alte puncte de interes (peșteri, stânci, cascade, cleanțuri, iezere, grote, avene, chei, etc.)

- Resurse turistice antropice – monumente turistice, resurse cultural istorice, trasee turistice, așezăminte monahale.

Totodată, și în anul 2017 s-a întocmit și actualizat săptămânal baza de date cu structurile de primire turistică din județul Caraș-Severin (cazare și alimentație publică) prin colaborare cu Ministerul Turismului, asociațiile turistice și structurile de primire turistică și de alimentație publică (restaurante și baruri) din județul Caraș-Severin.

Referitor la realizarea de materiale pentru promovarea pe Internet, a potențialului turistic al județului Caraș-Severin, acest obiectiv a fost realizat prin actualizarea periodică a site-ului: <http://turism.cjcs.ro.>, site-ul aflat în administrarea Consiliului Județean Caraș-Severin.

Promovarea turismului din județul Caraș-Severin s-a realizat pe două paliere:

- a) participarea la evenimente interne și internaționale de promovare a turismului;
- b) editarea și distribuirea unor lucrări de specialitate din domeniul turismului, alte materiale informative, obiecte de artizanat.

a) În anul 2017 Serviciul Promovare Turism a participat la o serie de evenimente de promovare a turismului, dintre care amintim:

- Târgul Național de Turism Rural de la Albac, ediția XIII-a, organizat de Centrul de Cultură „Augustin Bena” în perioada 01-03.09.2017, instituție subordonată Consiliului Județean Alba;
- Karneval Pancevo, organizat de Friends of Pancevo Association, parteneri în proiectul “Banat Event Network for sustainable development of tourism”;
- Târgul INCOOP Zrenjanin, ediția a 18-a – Zilele orașului Zrenjanin;
- acțiuni de promovare a catamaranului “Buziaș 1” organizate în Clisura Dunării în colaborare cu S.C. Eoliana S.R.L.
- Participare la Master Plan Turism București, în perioada 14-15.05.2017;
- Eveniment Forumul Național al strategiei UE pentru regiunea Dunării (SUERD) privind promovarea turismului prin industrii creative și culturale, organizat în perioada 22 iunie 2017;
- Dezbateră publică referitoare la proiectul Legii Turismului, organizată de Ministerul Turismului, în data de 20.09.2017, la Geoagiu Băi, județul Hunedoara;
- Invitație la Târgul Internațional de Turism ITE Pilzen-Cehia, în perioada 21-23.09.2017 (neparticipare - lipsă fonduri);
- Întâlnire de lucru a Comitetului Județean pentru Zona Montană Caraș-Severin în data de 25.09.2017;
- Participare la Forumul Internațional pentru Turismul Responsabil, în perioada 28-29.09.2017, la București;
- La invitația Camerei de Comerț România – China, întâlnire la Hotel Intercontinental București, în data de 06.12.2017;
- Participare la “Festivalului Râchiei și a bucatelor tradiționale din Banatul de munte ediția 17”
- Participare la dezbateră „Timisoara destinație turistică 2021” în cadrul Târgului de Turism Vacanța de la Timișoara.
- Participare la prezentarea noului consul al Germaniei la Timișoara domnul Ralf Krautkrämer, la sediul Forumului Democratic German;
- Participare la Festivalul Internațional de Jazz Gărâna 2017;
- Participare la Semenic Fest Rock Gărâna 2017;
- Participare la Festivalul Wolfblues Gărâna 2017;
- Participare la Festivalul Vision of Dreams Fusion Gărâna 2017;
- Participare la Festivalul Vision of Dreams Gospel Gărâna 2017;
- Participare la Festivalul Berii Bavareze Gărâna 2017;
- Participare la Gala Folk Gărâna 2017;
- Participare la Festivalul Electric Castle 2017.

b) editarea și distribuirea unor lucrări de specialitate din domeniul turismului, alte materiale informative, obiecte de artizanat.

Serviciul Promovare Turism a transmis materiale de promovare a turismului din județul Caraș-Severin la:

- Târgul Național de Turism Rural de la Albac, ce-a de-a XIII-a ediție, organizat de Centrul de Cultură „Augustin Bena” în perioada 01-03.09.2017, instituție subordonată Consiliului Județean Alba;
- Târgul Național de Turism al României edițiile primăvară și toamnă;
- Târgul internațional: „Saptamana Verde” (Grune Woche), Berlin;
- Târgul internațional de turism: “ITB Berlin”;
- Târgul de Turism Vacanța, Timișoara;
- Festivalul Cămașilor de la Gyula, Ungaria;
- ADR Vest - Ziua Europei, Chișinău;
- Primăria Reșița și Primăria Moldova Nouă.

- La vizita lansată la invitația europarlamentarului Maria Grapini la sediul Parlamentului European;
- De asemenea, toate delegațiile străine au primit materiale de prezentare.

În anul 2017 s-au continuat trei parteneriate între regiuni și localități turistice și s-au încheiat alte trei parteneriate cu scopul de a promova și îmbunătăți activitatea turistică și schimbul de turiști;

- S-au continuat parteneriatele încheiate cu Friends of Pancevo Association din Serbia, Camera Economică Regională Zrenjanin și Asociația Turistică Zrenjanin din Serbia.

- De asemenea, în luna august 2017 a fost încheiat Protocolul de colaborare între Ministerul Turismului și Consiliul Județean Caraș-Severin privind atingerea obiectivelor comune, creșterea vizibilității României ca destinație turistică prin promovarea brandului turistic național „România explorată Grădina Carpaților” și în special a județului Caraș-Severin și a evenimentelor organizate de Partener.

- În luna septembrie 2017, a fost încheiat Acordul de Parteneriat între Consiliul Județean Caraș-Severin, Consiliul Local Băile Herculane și Asociația “Pro Turism” Băile-Herculane, în vederea finanțării, promovării și organizării în comun a “Festivalului Răchiei și a bucatelor tradiționale din Banatul de munte ediția a 17-a”

- Tot în luna septembrie 2017, a fost încheiat Acordul de Cooperare între Consiliul Județean Caraș-Severin, Consiliul Local al Municipiului Reșița și Consiliul Local al Comunei Văliug, în vederea promovării unor interese comune privitoare la dezvoltarea domeniului schiabil în zona Semenici-Crivaia, precum și la dezvoltarea turismului pentru practicarea schiului și a altor sporturi de iarnă.

DIRECȚIA TEHNICĂ

Principalele realizări ale Direcției în perioada de referință au constat în:

1. Monitorizarea implementării *Strategiei județene privind accelerarea dezvoltării serviciilor comunitare de utilități publice din județul Caraș-Severin*

Monitorizarea *Strategiei județene privind accelerarea dezvoltării serviciilor comunitare de utilități publice (SCUP) din județul Caraș-Severin 2015-2020* s-a realizat inclusiv pe teren, pe cele 7 domenii SCUP simultan cu monitorizarea implementării *Master Planului apă – canal*, proiectului *Sistem Integrat de Management al Deșeurilor în județul Caraș-Severin* și acordarea de consultanță consiliilor locale pentru accesarea diverselor programe de finanțare din domeniul SCUP.

S-au monitorizat operatorii de salubritate: SC Ecologica Oravița, SC Ecologica Băile Herculane, SC Ecologica Văliug, SPGC Oțelu Roșu, SPGC Bocșa, SC Ecologica Văliug, SC Ionela Moldova Nouă SRL, SC Transal Urbis Caransebeș, SPGC Anina, SC Davodar SRL Carașova; Primăria Bucsoșița, SC Pepe expres SRL Ciacova, SC Jurca Adrian Trans SRL Sichevița.

A fost monitorizată și centralizată trimestrial situația celor 5 servicii comunitare de utilități publice furnizate populației la nivelul orașelor și comunelor din județ.

2. Monitorizarea implementării *Strategiei de dezvoltare durabilă a județului Caraș-Severin 2015-2020*

S-a monitorizat stadiul implementării “*Strategiei de dezvoltare durabilă a județului Caraș-Severin 2015 – 2020*” pe pe 5 axe prioritare: *Axa prioritară I Creșterea conectivității și mobilității în/și din județ/ Dezvoltarea infrastructurii de transport, Axa prioritară II Dezvoltarea rețelelor de utilități publice Axa prioritară III Protecția mediului, Axa prioritară VIII Creșterea calității în sectoarele: învățământ, sănătate, asistență socială și dezvoltarea capitalului uman și Axa prioritară IX Dezvoltarea sectoarelor: cultură, tineret și sport, cercetare.*

S-a acordat consultanță consiliilor locale orașenești și comunale în elaborarea/implementarea proiectelor de dezvoltare locală propuse și au fost elaborate 10 avize pentru diverse programe de finanțare.

3. Acordare de sprijin pentru implementarea Master Planului Apă –Apă Uzată

S-a acordat sprijin în continuare pentru implementarea proiectului “*Modernizare infrastructura de alimentare cu apă și apă uzată în județul Caraș-Severin*”, a Master Planului Apă - Apă Uzată faza I și II la un număr de 16 localități urbane și rurale: 8 orașe și 8 comune (Zăvoi, Topleț, Mehadia, Berzovia, Grădinari, Ticvanu Mare, Teregova, Băuțar).

S-au realizat 3 demersuri scrise privind primirea de noi membri în ADI ACVABANAT, pentru soluționarea cadrului instituțional necesar implementării *Proiectului regional de dezvoltare a infrastructurii de apă și apă uzată din județul Caraș-Severin, în perioada 2014-2020*”.

4. Acordare de sprijin pentru implementarea proiectului „Sistem integrat de management al deșeurilor în județul Caraș-Severin”

S-a acordat sprijin pentru implementarea proiectului “*Sistem integrat de management al deșeurilor în județul Caraș-Severin*”. Stadiul implementării proiectului este următorul:

- Faza construcție: lucrările la depozitul Lupac sunt finalizate, în data de 14.09.2017 a fost demarată recepția finală la terminarea lucrărilor;

- Faza de construcție: Stațiile de transfer: Bozovici, Oțelu Roșu și Pojejena sunt finalizate lucrările, a avut loc recepția la terminarea lucrărilor la sfârșitul lunii decembrie;

- Derulare închidere depozite urbane de deșuri: lucrările de închidere depozite urbane de deșuri sunt finalizate în toate localitățile din mediul urban, a avut loc recepția finală;

- Stadiul achizițiilor serviciilor de colectare și transport deșuri pentru cele 6 zone: licitațiile pentru 4 zone sunt finalizate, fiind atribuite contractele (dintre care unul în cursul lunii octombrie), iar pentru 2 zone licitația este în curs de derulare;

- Stadiul achiziției serviciilor de delegare a serviciilor de operare a CMID și a stațiilor de transfer: licitație finalizată, s-a semnat contractul de servicii în data de 31.10.2016; au fost întocmite 4 acte adiționale la Contractul de delegare pentru prelungirea perioadei de mobilizare, având în vedere că nu a fost efectuată recepția la terminarea lucrărilor aferente CMID;

- Furnizarea de echipamente pentru colectarea deșeurilor și unități de compostare individuală a fost finalizată.

5. Activitatea Compartimentului Autoritate Județeană de Autorizare Transport

- S-a continuat activitatea de preluare și verificare a dosarelor în vederea acordării licențelor de traseu pentru curse regulate speciale (convenții) pe raza județului Caraș-Severin, în anul 2017, fiind preluate 6 *solicitări noi* pentru eliberarea a 6 de licențe de traseu pentru curse regulate speciale (convenții); S-au atribuit și eliberat 4 *licențe de traseu pentru curse regulate speciale*, un dosar a fost respins și la 2 solicitări operatorii de transport au renunțat;
- S-au întocmit 3 proiecte de hotărâre pentru acordarea licențelor de traseu pentru servicii de transport public județean de persoane prin curse regulate speciale în județul Caraș-Severin, proiecte adoptate prin HCJ nr. 89/20.04.2017, HCJ nr. 124/22.06.2017 și HCJ nr.197/20.09.2017;
- Au fost atribuite și eliberate 4 licențe de traseu pentru servicii de transport public județean de persoane prin curse regulate speciale în anul 2017;
- Au fost întocmite graficele de circulație și câte 3 caiete de sarcini pentru fiecare din cele 4 licențe de traseu și au fost eliberate 2 caiete de sarcini operatorilor de transport pentru fiecare licență de acordată;
- S-a organizat o ședință de atribuire electronică în 13.10.2017 la nivel național și s-a acordat consultanță la 2 operatori de transport în vederea participării la ședință;
- Au fost introduse în baza de a Agenției pentru Agenda Digitală a României - Serviciul de Atribuire Electronică în Transporturi –SAET datele necesare (cele 2 trasee din *Programul de transport județean 2014-2019*, la care au renunțat operatorii de transport, lungimea acestora, orarul de circulație, capacitatea de transport, numărul de autovehicule necesare) organizării etapei de atribuire electronică a traseelor județene din Programul județean de transport în data de 13.10.2017;
- La ședința Comisiei paritare de atribuire a traseelor județene din 16.10.2017 s-au validat rezultatele licitației electronice din 13.10.2017, etapă de licitație în cadrul căreia s-a atribuit un traseu județean din Programul de transport județean prin curse regulate 01.01.2014-30.06.2019;
- S-a întocmit un proiect de hotărâre pentru atribuirea unei licenței de traseu pentru curse regulate județene din *Programul județean de transport persoane 2014-2019* operatorului care a câștigat un traseu la licitația electronică de atribuire din 13.10.2017, proiectul a fost adoptat prin HCJ nr. 228/23.10.2017;
- S-au întocmit graficele de circulație pentru cele 2 curse ale unui traseu județean atribuit la licitația din 13.10.2017 prin HCJ nr. 228/23.10.2017;
- S-a continuat activitatea de preluare și centralizare a cererilor de modificare ale *Programului de transport județean prin curse regulate 01.01.2014-30.06.2019* și în anul 2017;
- Au fost preluate și analizate 10 cereri de modificare a Programului de transport județean prin curse regulate 01.01.2014-30.06.2019, prin care se solicita modificarea traseelor (atribuite sau neatribuite) existente sau înființarea unor trasee județene noi;
- Comisia paritară de atribuire a traseelor județene s-a întrunit în: 07.06.2017, 07.07.2017, 21.09.2017 și 16.10.2017 pentru a analiza și discuta aceste cereri de modificare a Programului de transport județean prin curse regulate 01.01.2014-30.06.2019;
- A fost efectuată o modificare a *Programului de transport județean prin curse regulate 01.01.2014-30.06.2019* în anul 2017, ce a constat în modificarea unui traseu județean atribuit;
- Unele cereri de modificare ale *Programului de transport județean prin curse regulate 01.01.2014-30.06.2019* au fost respinse, la 2 cereri s-a renunțat și 2 cereri de modificare se vor materializa în anul 2018;
- Au fost întocmite 2 proiecte de hotărâre privind modificarea *Programului de transport județean de persoane prin curse regulate 01.01.2014-30.06.2019*, unul a fost adoptat prin HCJ nr.31 din 28.02.2017, iar la unul s-a renunțat după parcurgerea perioadei de transparență decizională;
- A fost întocmit graficul de circulație pentru cele 10 curse ale traseului județean regulat atribuit și modificat în anul 2017 prin HCJ nr. 31/28.02.2017;
- A continuat activitatea de monitorizare a modului de desfășurare a transportului public județean de persoane, s-au primit și rezolvat 3 petiții și 2 sesizări.

6. Activitatea Compartimentului Urmărire Lucrări Drumuri și Poduri

Compartimentul Urmărire Lucrări Drumuri și Poduri din cadrul Direcției Tehnice s-a înființat în baza HCJ nr.22/28.02.2017 având ca obiect de activitate efectuarea de recepții la terminarea lucrărilor pe drumurile județene.

De la înființarea compartimentului și până la finele anului 2017 s-au efectuat 27 lucrări, după cum urmează:

- Întreținere prin pietruire a DJ 587 Păltiniș – Rugi;
- Lucrări de întreținere prin plombare cu mixtură asfaltică DJ 581 intersecție Secășeni - Grădinari, 1000 mp;
- Lucrări de construire pod pe DJ 572, km 8 + 650 m, comuna Forotic;
- Înființare drum agricol Berzovia-Gherteniș;
- Execuție lucrări de întreținere curentă pe DJ 587 Brebu – Zorlențu Mare ;
- Execuție lucrări de întreținere curentă pe DJ 573 A Intersecție DN 57 Vrani;
- Execuție lucrări de întreținere curentă pe DJ 683 Zăvoi – Poiana Mărului;
- Execuție lucrări de întreținere curentă pe DJ 572 Doclin – Surducu Mare;
- Execuție lucrări de întreținere curentă pe DJ 571 F Eftimie Murgu;
- Execuție lucrări de întreținere curentă și comună pe DJ 582 Văliug – Slatina Timiș;
- Ranforsare sistem rutier intravilan localității rurale și întreținere periodică covoare asfaltice intravilan localități rurale – LOT 1;
- Ranforsare sistem rutier intravilan localității rurale și întreținere periodică covoare asfaltice intravilan localități rurale – LOT 1;
- Ranforsare sistem rutier intravilan localității rurale și întreținere periodică covoare asfaltice intravilan localități rurale – LOT 4;
- Înlăturarea efectelor calamităților pe DJ 582 A LOT 3;
- Execuție lucrări de întreținere curentă pe DJ 571, DN 57 – Sasca Montană;
- Execuție lucrări de întreținere curentă loturi 1-4 pe DJ 571C Ciclova Română, plombe cu mixtură asfaltică 1000 mp;
- Execuție lucrări de întreținere curentă loturi 1-4, lot 2 pe DJ 573 B Vărădia, plombe cu mixtură asfaltică 1000 mp;
- Ranforsare sistem rutier intravilan localității rurale și întreținere periodică covoare asfaltice intravilan localități rurale – LOT 2;
- Ranforsare sistem rutier intravilan localității rurale și întreținere periodică covoare asfaltice intravilan localități rurale – LOT 3;
- Lucrări de reparații și întreținere drumuri județene loturi 1-3, lot 1, reparații și întreținere DJ 608C sector DN 6 – Virciorova;
- Înlăturarea efectelor calamităților pe DJ 608, DJ 608C, DJ 587 LOT 1;
- Înlăturarea efectelor calamităților pe DJ 573, DJ 581 LOT 2;
- Lucrări de întreținere curentă și comună DJ 608A, tronson Telescaun - Muntele Mic și amenajare parcare stână;
- Execuție lucrări de întreținere curentă pe DJ 572 Vermeș – limita județ Timiș;
- Înlăturarea efectelor calamităților pe DJ 572 lot 5;
- Înlăturarea efectelor calamităților pe DJ 585, DJ 587 lot 4.

7. Activitatea Compartimentului ITC

Activitatea Compartimentului ITC a constat în:

- Supravegherea și menținerea în stare de funcționare - dotare tehnică, cât și suport software- necesar pentru buna funcționare și desfășurare a activităților informatice din cadrul Consiliului Județean Caraș - Severin prin:
 - asigurarea funcționării și supervizării rețelei de calculatoare a instituției; propunerea și implementează protocoalelor de funcționare ale rețelei de calculatoare aducând la cunoștința utilizatorilor drepturile și obligațiile ce le revin în cadrul rețelei și stabilirea procedurilor de asigurare a datelor în cadrul rețelei, a drepturilor și privilegiilor de acces la resursele acesteia;
 - asigurarea conexiunii la Internet a rețelei de calculatoare proprii și luarea măsurilor pentru protejarea împotriva amenințărilor informatice, atât din interior, cât și din exterior; Propunerea politicilor de gestionare a conexiunii la Internet a rețelei de calculatoare;
 - asigurarea instalării și configurării de aplicații software cu licență;
 - administrarea conturilor pentru aplicația DocManager și supervizarea acesteia;
 - crearea și administrarea conturilor de mail gestionate prin STS, asigurarea securității și întreținerii sistemului de poștă electronică al instituției; supravegherea adresei oficiale a CJCS și asigurarea distribuirii corespondenței primite prin sistemul de poștă electronică;
- Asigurarea și coordonarea publicării, actualizării și introducerii corecte a datelor, informațiilor pe portalul web al instituției www.cjcs.ro și subdomeniile acestuia, în conformitate cu legislația în vigoare;
- În decembrie 2017 s-a finalizat proiectul privind furnizarea de sisteme informatice și echipamente necesare derulării Acordului de parteneriat nr 4673/17.12.2014 , acord aprobat prin HC CJCS nr. 211/08.12.2014, pentru realizarea "Proiectului privind îmbunătățirea capacității operaționale a sistemului informatic al Inspectoratului Județean de Poliție Caraș-Severin și creșterea calității de cercetare la fața locului";

- Desfășurarea activităților de studii și documentare tehnică ITC pentru implementarea în cadrul sistemului informatic propriu; verificarea calităților serviciilor și produselor furnizate pentru buna funcționare și desfășurare a activităților informatice din cadrul Consiliului Județean Caraș Severin.

8. Acordarea de consultanță în accesarea surselor de finanțare pentru proiecte din cele 7 domenii SCUP

S-a acordat consultanță la sediul Consiliului Județean Caraș-Severin și pe teren cu ocazia elaborării de avize și scrisori de recomandare pentru diverse programe de finanțare;

Au fost elaborate:

- 3 avize pentru consiliile locale Berzovia și Carașova pentru PNDR 2014-2020, Submăsura 7.6. Investiții asociate cu protejarea patrimoniului cultural;
- 2 avize pentru consiliile locale Turnu Ruieni și Berzovia pentru PNDR 2014-2020, Submăsura 7.2. Investiții în crearea și modernizarea infrastructurii de bază la scară mică-infrastructură rutieră de interes local;
- 3 avize pentru consiliile locale Ramna și Zăvoi pentru PNDL 2017, Subprogramul Modernizarea satului românesc;
- 2 avize pentru Parohia Ortodoxă Bocșa 2 și Parohia Ortodoxă Ersig pentru POR 2014-2020, Axa prioritară 5, Prioritatea de investiții 5.1. Conservarea, protejarea, promovarea și dezvoltarea patrimoniului natural și cultural.

9. Elaborare și implementare proiecte

S-a elaborat în proporție de 50% cererea de finanțare „**Sistem integrat de Management al Situațiilor de Urgență în zona transfrontalieră județul Caraș-Severin, Timiș și Districtul Banatul de Sud**”, în vederea redepunerii la Programul INTERREG IPA RO-SE IPA aplelul 2 -2018.

10. Aplicarea Ordonanței de Urgență a Guvernului nr. 109/2011 actualizată, privind guvernanța corporativă a întreprinderilor publice:

- Conform prevederilor OUG nr. nr. 109/2011 actualizată privind guvernanța corporativă a întreprinderilor publice, au fost centralizate datele privind activitățile desfășurate de către societățile comerciale la care JCS este acționar majoritar. Raportul privitor la activitatea societăților comerciale conform OUG nr. 109 din 2011 privind guvernanța corporativă a întreprinderilor publice a fost postat pe site-ul Consiliului Județean Caraș-Severin.
- A fost întocmită LISTA administratorilor pentru societățile comerciale la care județul Caraș-Severin este acționar majoritar, listă care a fost postată pe site-ul Consiliului Județean Caraș-Severin.

11. Pentru punerea în aplicare a Ordonanței nr. 24/2016, privind organizarea și desfășurarea activității de neutralizare a deșeurilor de origine animală.

- A fost întocmită o situație centralizatoare a contractelor de ecarisare (ca urmare a deceselor de animale din gospodăriile populației) aflate în derulare la începutul anului 2017.
- Pentru rezolvarea problemelor cu care ne confruntăm în ceea ce privește punerea în aplicare a Ordonanței, s-au solicitat clarificări Ministerului Agriculturii și Dezvoltării Rurale și de asemenea a fost informat Ministerul Dezvoltării Regionale, Administrației Publice și Fondurilor Europene, respectiv Ministerul Mediului.

STRUCTURA ARHITECT-ŞEF

În urma reorganizării care a avut loc la nivelul aparatului de specialitate al Consiliului Județean Caraș-Severin, s-a înființat structura Arhitect-șef, având în structură următoarele entități de specialitate: Compartimentul Autorizări Construcții, Avize, Documentații de Urbanism, Serviciul Disciplina în Construcții, Cadastru și Gestiunea Localităților, Compartimentul Protecția Mediului și Compartimentul Resurse Minerale

COMPARTIMENTUL AUTORIZĂRI CONSTRUCȚII, AVIZE, DOCUMENTAȚII DE URBANISM

Compartimentul autorizări construcții, avize, documentații de urbanism a desfășurat o muncă susținută în cadrul aparatului de specialitate al Consiliului Județean Caraș-Severin rezolvând un număr de **1.636** de solicitări, documente, acte intrate prin serviciul de evidență al corespondenței. Aceasta reprezintă un procent de **17,15%** din totalul documentelor înregistrate la nivelul Consiliului Județean. Această dată statistică este departe de a reflecta cantitatea mare de muncă de verificare și analiză a documentațiilor aferente cererilor pentru emiterea certificatelor de urbanism și a autorizațiilor de construire. O altă latură a activității desfășurate a fost aceea de îndrumare a activității autorităților locale care au sau nu au organizate structuri de specialitate.

O altă importantă activitate a fost aceea de **acordare a sprijinului tehnic necesar** în derularea programului de actualizări/reactualizări a Planurilor Urbanistice Generale (PUG) ale localităților, dar și de elaborare a documentațiilor de

reglementare detaliată, a Planurilor Urbanistice de Zona (PUZ) și a Planurilor Urbanistice de Detaliu (PUD). Pe această latură a activității au fost analizate multe documentații de urbanism și de amenajare a teritoriului, iar pentru un număr de 5 solicitări au fost emise avize ale arhitectului - șef al județului în vederea promovării în etapa următoare cea de aprobare.

Programul de reanalizare/actualizare a **Planurilor Urbanistice Generale (PUG)** și a **Regulamentelor Locale de Urbanism** aferente acestora este în plină desfășurare, după ce a fost practic stopat de lipsa finanțării pe de-o parte, dar și de Legislația modificatoare privind valabilitatea/prelungirea PUG-urilor existente, a fost reluat prin alocarea sumei de **441.306,06 lei** din bugetul de stat, în trim. IV pentru un număr de 20 de unități administrative-teritoriale. Dintre acestea 1 primărie (Prigor) nu au putut să cheltuiască fondurile alocate. Motivul principal a fost neimplicarea și nemobilizarea primăriei, dar și timpul scurt pentru decontare, primăria având contractul făcut și abandonat.

Dintre solicitările revenite Compartimentului ACADU, în anul 2017, activitatea în cifre este dată de următoarea activitate :

Autorizații de construire

AC	141 emise
AD	24 emise
TOTAL A	165
Completări AC/D	137/7
Comunicări începere AC/D	79
Prelungiri AC/D	21/7

Certificate de urbanism

CU	398 emise
TOTAL C	398
Prelungiri CU	29
Avize ale primarilor CU	398

Aviz sCU	100
Aviz sAC	15
Comunicări pentru sistarea lucrărilor	7
Comunicări pentru finalizarea lucrărilor	26
Regularizări	25

Solicitări AVIZE documentații de urbanism 5 Avize emise 5

Solicitări în procedură de Urgență

AC/D	2	12
CU	16	2
TOTAL urgențe	18	16

- Pentru un număr de 182 posesori de autorizații de construire au fost emise avertismente/somații (respectiv, 63 avertismente și 119 somații) pentru atenționarea solicitanților în vederea finalizării la termen a lucrărilor, întrucât nu s-au achitat de obligațiile legale de a declara valoarea reală a lucrării la finele duratei de execuție.

SERVICIUL DISCIPLINA ÎN CONSTRUCȚII, CADASTRU ȘI GESTIUNEA LOCALITĂȚILOR

În vederea îndeplinirii principalelor atribuții, Serviciului Disciplina în Construcții, Cadastru și Gestiunea Localităților a urmărit respectarea Legii 50/1991, republicată, referitoare la autorizarea lucrărilor de construire prin controale la sediul primăriilor, rezolvarea și îndrumarea responsabililor cu urbanismul, respectiv a arhitecților șefi din cadrul primăriilor ce au/nu au această structura funcțională.

1. În anul 2017 au fost efectuate 14 controale, soluționate 131 sesizări și 38 de procese verbale de constatare și sancționare a contravențiilor, întocmite. Valoarea totală este de 53.000 lei;

2. Controalele s-au efectuat conform programului de control săptămânal avizat de șeful de serviciu, sesizările au fost verificate împreună cu reprezentanți ai primăriilor, răspunzându-se petentului, la termenul stabilit, prin legea petițiilor, aplicând, acolo unde se impunea, sancțiuni contravenționale, cu stabilirea măsurilor de intrare în legalitate, într-o anumită perioadă, ca termen;

3. Deplasarea s-a efectuat cu autoturismul personal, decontându-se consumul de carburant;

4. Au fost depistate nereguli ce țin de :

- Activitatea de control la nivelul primăriilor care nu este organizată corespunzător, în mare majoritate, datorită cumulului de funcții a responsabilului cu urbanismul, lipsei de pregătire în domeniu și lipsa organizării structurii datorită inexistenței numărului de personal;

- Inexistența panourilor de identificare a investiției;

- Neasigurarea caracterului public al C.U. și A. C.;

- Inexistența registrului de procese verbale de constatare și sancționare a contravenției, prin neaplicarea acesteia;
 - Neregularizarea taxei de autorizare;
 - Necompletarea tuturor rubricilor din REGISTRELE C.U. și A.C.;
- Sesizările transmise au avut ca subiecte preponderente:
- Incalcare Codului Civil;
 - Incalcare proprietății vecinului;
 - Lucrări neautorizate;
 - Nerespectarea documentației care a stat la baza emiterii Autorizației de Construire;
 - Lamuriri asupra necesității obținerii Autorizației de Construire;

Pentru litigiile referitoare la incalcare dreptului de proprietate și nerespectarea Codului Civil, petenții au fost îndrumați către instanțele de judecată.

COMPARTIMENTUL PROTECȚIA MEDIULUI

Membrii compartimentului Protecția Mediului fac parte din echipa de implementare a Proiectului „Sistem integrat de management al deșeurilor în județul Caraș-Severin” (SMIS 41941), un proiect major a cărui finanțare a fost aprobată prin Decizia Comisiei Europene nr. C(2012) 810 din data de 16.02.2012 și prin Ordinul ministrului mediului și pădurilor nr. 966/06.03.2012. Valoarea totală a proiectului este de **53.086.785 Euro** (inclusiv TVA), contractul de finanțare începând de la 19.03.2012, având valabilitate pentru o perioadă de 5 ani de la data finalizării implementării proiectului. În prezent implementarea proiectului continuă, proiectul a fost fazat, fiind finanțat din Programul Operațional Sectorial Mediu 2007-2013 în Faza 1, respectiv prin Programul Operațional Infrastructură Mare 2014 – 2020 în Faza 2.”

S-a implementat Contractul de lucrări nr. 9431/10.05.2016 – Proiectarea și execuția lucrărilor pentru bransamentele electrice necesare a fi realizate în cadrul Proiectului „Sistem integrat de management al deșeurilor în județul Caraș-Severin”. Totodată a fost acordată asistență tehnică de specialitate în domeniul protecției mediului unităților administrativ-teritoriale din județ, instituțiilor publice din subordinea Consiliului Județean Caraș-Severin, precum și tuturor persoanelor fizice și juridice care au solicitat sprijin în soluționarea unor probleme specifice de mediu.

Compartimentul Protecția Mediului are o persoană desemnată prin ordin al prefectului să participe la procesul consultativ și decizional în cadrul Comisiilor de Analiză Tehnică și Comitetului Special constituit conform HG 1076/2004 organizate de către autoritatea locală de mediu.

S-a participat la dezbaterile publice prilejuite de certificarea pădurilor, organizate de Direcția Silvică.

În urma protocolului de colaborare între Consiliul Județean Caraș-Severin și Agenția pentru Protecția Mediului Caraș-Severin, s-a elaborat Planul de Menținere a Calității Aerului în județul Caraș-Severin.

Prin Hotărârea Consiliului Județean Caraș-Severin nr.259/27.11.2017 s-a aprobat componența structurii organizatorice decizionale și operaționale, în vederea procesului Plan Local de Acțiune pentru Mediu (PLAM) al Județului Caraș-Severin, pentru perioada 2017-2020.

S-a participat la ședințele Consiliului Consultativ de Administrare al Parcurilor Naturale, Naționale și Site-urilor Natura 2000 aflate pe raza județului Caraș-Severin, semestrial.

COMPARTIMENTUL RESURSE MINERALE

În cursul anului 2017, Compartimentul Resurse Minerale din cadrul Direcției ARHITECT ȘEF, a avut ca principal obiectiv atragerea în circuitul economic de resurse minerale de pe raza județului Caraș-Severin, întocmirea de documentații geolgo-tehnice și monitorizarea activităților de explorare și exploatare din licențele în administrarea Consiliului Județean Caraș-Severin.

Pentru aceasta, în cadrul acestui compartiment, s-au desfășurat următoarele activități:

- întocmirea unui nou Permis temporar de exploatare a calcarelor din perimetrul Poiana Dănilii, inclus în perimetrul Licenței 14 640/2011-Ocna de Fier;
- elaborarea și înaintarea către ANRM București, a Raportului privind rezultatele exploatarei experimentale cu îmbuteliere a apei minerale naturale din perimetrul Calina în anul nouă de prelungire după negocierea Licenței de exploatare 11 406/2008;
- elaborarea și înaintarea către ANRM București, a Programului privind exploatarea experimentală cu îmbuteliere a apei minerale naturale din perimetrul Calina în al zecelea an de prelungire după semnarea licenței de exploatare;
- elaborarea și înaintarea rapoartelor geologico - miniere trimestriale și anuale la CITRM Caransebeș și ANRM București;
- elaborarea materialelor de specialitate solicitate de conducerea direcției proprii sau a altor direcții;

- monitorizarea permanentă a activității asociațiilor Consiliului Județean la licențele în derulare, în vederea stabilirii obligațiilor de plată către Bugetul de Stat - taxe de suprafață, redevențe miniere și garanții financiare pentru refacerea mediului;
- monitorizarea prin deplasări în teren a activității asociațiilor Consiliului Județean la licențele în derulare, privind respectarea programelor anuale de lucrări impuse prin avizele emise de ANRM București;
- colaborarea și deplasarea în teren cu reprezentanții CITRM Caransebeș în vederea întocmirii actelor de control ce vizează activitatea geologică din cadrul Licențelor de explorare și exploatare administrate de Consiliul Județean Caraș-Severin;
- deplasarea la sediul ANRM București, în vederea înaintării și susținerii documentațiilor geologice și tehnice elaborate, având în vedere caracterul confidențial al acestora;
- colaborarea cu Agențiile locale de Protecție a Mediului și Protecție a Muncii pentru conformarea activității desfășurate de asociații Consiliului Județean cu legislația în domeniu;
- consilierea de specialitate a agenților economici interesați, în vederea atragerii în circuitul economic a resurselor minerale din județ.

Menționăm că sumele plătite de Consiliul Județean, ca titular de licențe, pentru redevențele miniere, taxa pe activitatea minieră, taxa garanțiilor financiare pentru refacerea mediului sau plata obținerii unor avize de la ANRM București și orice altă plată efectuată, referitoare la licențe, au fost recuperate de la societățile comerciale cu care Consiliul Județean este asociat.

III INSTITUȚII SUBORDONATE CONSILIULUI JUDEȚEAN CARAȘ-SEVERIN

DIRECȚIA GENERALĂ DE ASISTENȚĂ SOCIALĂ ȘI PROTECȚIA COPILULUI CARAȘ-SEVERIN

Direcția Generală de Asistență Socială și Protecția Copilului Caraș-Severin, instituție publică cu personalitate juridică, înființată în subordinea Consiliului Județean Caraș-Severin, a desfășurat, pe parcursul anului 2017 o susținută activitate de profil, în scopul atingerii obiectivelor stabilite în domeniul asistenței sociale și protecției a copilului.

a) Activitatea de prevenire și intervenție în regim de urgență

În cadrul Direcției Generale de Asistență Socială și Protecția Copilului Caraș-Severin, a fost înființat și funcționează *Serviciul Telefonul Copilului*, compartiment de specialitate care asigură asistență și sprijin copiilor aflați în situație de risc. În anul 2017, acest serviciu de specialitate a instrumentat un număr total de 449 de cazuri, din care:

- pentru 113 copii au fost preluate sesizări prin intermediul telefonului copilului (983);
- 131 cazuri au fost instrumentate în urma sesizărilor formulate de către instituții publice/private;
- 82 de sesizări au fost făcute de către persoane fizice;
- pentru 123 de copii, sesizările au fost formulate prin intermediul telefonului Direcției.

În urma sesizărilor primite, au fost instituite 74 măsuri de plasament în regim de urgență, față de tot atâția copii, după cum urmează:

- 8 copii la asistenți maternali profesioniști;
- 66 copii în centre de plasament.

b) Măsura de protecție specială a plasamentului

În ceea ce privește numărul de copii lipsiți de ocrotire părintească și care beneficiază de măsura de protecție specială a plasamentului, precizăm că, la finele anului precedent, beneficiau de ocrotire un număr de 944 de copii, după cum urmează:

Tipul măsurii de protecție	La 31.12.2016	La 31.12.2017	Diferențe (+/-) 2016 față de 2017
<i>Nr. total copii din care :</i>	972	944	- 28
⇒ tip familial	775	749	- 26
⇒ tip rezidențial, din care:	197	195	- 2
- centre de plasament publice	170	162	- 8
- centre de plasament private	27	33	+ 6

b)1. Măsura de protecție a plasamentului în mediul familial

Referitor la instituirea măsurilor de plasament într-un mediu familial, pe perioada 01.01.2017 – 31.12.2017, menționăm că un număr de 749 de copii beneficiau, la finele anului precedent, de măsura de protecție specială la care ne referim, dintre care: 193 copii la rude până la gradul IV, 59 de copii la alte familii /persoane, iar 497 de copii la asistenți maternali profesioniști.

b)2. Măsura de protecție a plasamentului în unități rezidențiale

În cadrul Direcției Generale de Asistență și Protecția Copilului Caraș-Severin funcționează un număr de 7 unități rezidențiale, care, la sfârșitul anului 2017, asigurau ocrotirea unui număr de 359 de rezidenți, dintre care 162 de copii/tineri și respectiv 197 de persoane adulte.

În ceea ce privește numărul de copii care beneficiază de măsură de protecție în unități rezidențiale private, menționăm că, la data de 31.12.2017, trei organisme private autorizate de pe raza județului Caraș-Severin ocroteau un număr de 33 de copii.

De asemenea, în cadrul a două dintre unitățile rezidențiale ale Direcției, și anume: Centrul „Bunavestire” Caransebeș și respectiv Centrul Nera Oravița, se asigurau, la data de 31.12.2017, prin centrele specializate de recuperare/reabilitare, programe de recuperare pentru un număr de 89 beneficiari.

În ceea ce privește situația copiilor față de care președintele Consiliului Județean Caraș-Severin exercită drepturile și obligațiile părintești, precizăm că, la sfârșitul anului 2017, această atribuție era îndeplinită pentru un număr de 86 de copii.

c) Adopția

Referitor la protecția copilului prin adopție, în cursul anului 2017, pe baza propunerilor prezentate de către personalul de specialitate al Direcției Generale de Asistență Socială și Protecția Copilului Caraș-Severin, directorul executiv al acestei instituții publice de profil a emis un număr de 15 dispoziții privind eliberarea atestatului de persoană/familie aptă să adopte. De asemenea, pentru un număr de 36 de copii s-a deschis procedura adopției interne, pentru un număr de 16 copii s-a hotărât încredințarea în vederea adopției, iar pentru un număr de 21 de copii a fost încuviințată adopția.

d) Activitatea juridică

Referitor la activitatea juridică, precizăm că Direcția Generală de Asistență Socială și Protecția Copilului Caraș-Severin a depus la instanța de judecată un număr de 989 acțiuni care au vizat diferite aspecte ale sferei sale de activitate și anume: instituirea/încetarea/modificarea unor măsuri de protecție speciale și alte cauze.

De asemenea, specialiștii Serviciului Adopții și Postadopții din cadrul Direcției Generale de Asistență Socială și Protecția Copilului Caraș-Severin au depus la instanța de judecată un număr de 52 de acțiuni civile, reprezentând activitatea juridică a acestei instituții publice în domeniul adopției: deschideri de adopții interne, încredințări în vederea adopției, încuviințări de adopții.

e) Protecția persoanelor cu dizabilități

În ceea ce privește protecția persoanelor cu dizabilități, precizăm că, pe perioada la care ne referim, Direcția Generală de Asistență Socială și Protecția Copilului Caraș-Severin a asigurat plata drepturilor financiare prevăzute de lege, pentru un număr de 12569 de persoane cu handicap, dintre care 11468 erau persoane adulte, iar un număr de 1101 erau copii.

f) Evaluarea persoanelor cu dizabilități

În 2017, în cadrul Compartimentului de Evaluare Complexă a Copilului cu Dizabilități au fost evaluate, în total, 1453 de dosare ale copiilor cu dizabilități. Comisia pentru Protecția Copilului Caraș-Severin Protecția Copilului Caraș-Severin a adoptat un număr de 1403 hotărâri:

- 1315 hotărâri au vizat încadrarea/reîncadrarea într-un grad de handicap;
- 73 hotărâri de revocare (ca urmare a decesului sau a împlinirii vârstei de 18 ani);
- 6 hotărâri care au vizat recuperarea
- 9 hotărâri de respingere.

În ce privește numărul de persoane adulte cu dizabilități, menționăm că la nivelul Compartimentului de Evaluare Complexă a Persoanelor Adulte cu Handicap au fost evaluate, în 2017, un număr de 5133 de dosare ale persoanelor cu dizabilități, evaluare în baza căreia Comisia de Evaluare a Persoanelor Adulte cu Handicap Caraș-Severin a eliberat un număr echivalent de certificate de încadrare într-un grad de handicap, respectiv de respingere a încadrării într-un grad de handicap. Potrivit art. III din HG nr. 927/2016 pentru modificarea Metodologiei privind organizarea și funcționarea comisiei de evaluare a persoanelor adulte cu handicap, aprobată prin HG nr. 430/2008, acest organism decizional a emis 9170 certificate de încadrare într-un grad de handicap cu termen permanent.

g) Protecția persoanelor vârstnice

Prin Hotărârea Consiliului Județean Caraș-Severin nr. 86/20.04.2017 privind aprobarea organigramei și a statelor de funcții ale Direcției Generale de Asistență Socială și Protecția Copilului Caraș-Severin, se aprobă reorganizarea ca servicii sociale cu cazare, cu rang de instituții publice, cu personalitate juridică, în subordinea Direcției Generale de Asistență Socială și Protecția Copilului Caraș-Severin, a următoarelor entități: Căminul pentru Persoane Vârstnice Reșița, Căminul pentru Persoane Vârstnice „Sf. Constantin și Elena” Caransebeș, - Căminul pentru Persoane Vârstnice Sacu, Centrul Rezidențial de Asistență și Reintegrare Socială pentru Persoane fără Adăpost Caransebeș.

Încercând să răspundă cât mai bine nevoilor persoanelor vârstnice, în cursul anului 2017, în cadrul unităților susmenționate au fost îngrijite, după cum urmează:

Beneficiari 2017	Căminul pentru Persoane Vârstnice Reșița	Căminul pentru Persoane Vârstnice „Sf. Constantin și Elena” Caransebeș	Căminul pentru Persoane Vârstnice Sacu
Număr persoane dependente	76	10	1
Număr persoane semidependente	79	17	19
Număr persoane independente	8	7	12

De asemenea, în anul 2017, la nivelul căminelor pentru persoane vârstnice au avut loc următoarele modificări în situația beneficiarilor:

	Căminul pentru Persoane Vârstnice Reșița	Căminul pentru Persoane Vârstnice "Sf. Constantin și Elena" Caransebeș	Căminul pentru Persoane Vârstnice Sacu
Număr persoane internate	68	4	9
Număr persoane decedate	57	7	10
Număr persoane externate	12	2	4

În cadrul Centrului Rezidențial de Asistență și Reintegrare Socială pentru Persoane fără Adăpost Caransebeș, pe parcursul anului 2017 au beneficiat de servicii sociale un număr de 246 persoane (un număr de 34 beneficiari în medie pe lună). În acest sens, în anul 2017, personalul centrului a reușit:

- reintegrarea în familie/comunitate a unui număr de 44 beneficiari;
- instituționalizarea în cămine pentru persoane vârstnice sau în centre socio-medicale, în funcție de nevoile fiecăruia în parte a unui număr de 2 beneficiari;
- găsirea unui loc de muncă pentru un număr de 30 de beneficiari;
- întocmirea actelor de identitate pentru persoanele care au tranzitat centrul și nu dețineau asemenea acte.

Având în vedere cele prezentate, activitățile de specialitate desfășurate, considerăm că Direcția Generală de Asistență Socială și Protecția Copilului Caraș-Severin și-a adus o contribuție importantă în domeniul asistenței sociale și protecției copilului, la nivelul județului nostru.

DIRECȚIA DE EVIDENȚĂ A PERSOANELOR A JUDEȚULUI CARAȘ-SEVERIN

Activitatea Direcției de Evidență a Persoanelor a Județului Caraș-Severin se desfășoară în interesul persoanei fizice și al comunității, în sprijinul instituțiilor statului, exclusiv pe baza și în aplicarea legii. Scopul principal al instituției îl constituie atât exercitarea competențelor care îi sunt atribuite prin actele normative în vigoare, cât și coordonarea și controlul metodologic al activității serviciilor de evidență a persoanelor organizate în subordinea consiliilor locale municipale, orașenești și comunale de pe teritoriul județului, precum și al structurilor de stare civilă din cadrul unităților administrativ teritoriale ale județului Caraș-Severin care nu au constituite servicii publice comunitare locale de evidență a persoanelor. De asemenea, instituția are în vedere și deservirea persoanelor fizice și juridice în limitele și cu respectarea legislației incidente și a instrucțiunilor de lucru, normelor metodologice, regulamentelor și dispozițiilor care reglementează modul de realizare al unor activități specifice.

În activitatea desfășurată, coordonată direct de către Direcția pentru Evidența Persoanelor și Administrarea Bazelor de Date, iar la nivel județean, de către secretarul județului, Direcția de Evidență a Persoanelor a Județului Caraș-Severin a urmărit aplicarea unitară a dispozițiilor legale în domeniul de activitate prin asigurarea unui management de calitate, aliniat la standardele europene și în concordanță cu practicile și tendințele de modernizare a administrației publice, utilizând principiile de bază ale unei societăți orientate spre nevoile și așteptările cetățenilor săi.

I. MANAGEMENT

Actul managerial executat în anul 2017 s-a reflectat prin punerea în aplicare, într-o concepție unitară, a documentelor specifice domeniilor de muncă ale instituției, fapt care a generat planificarea, organizarea și evidența vizibilă a principalelor activități la nivelul tuturor structurilor coordonate și controlul acestor entități prin sarcinile preconizate în instrumente de lucru precum *Planul anual de măsuri și acțiuni*, *Planul semestrial de muncă*, ulterior sintetizate în *Analize semestriale de activitate* ale Direcției.

Pentru o bună funcționare a structurilor deja existente și coordonare a activităților de profil, au fost organizate, trimestrial, pregătiri profesionale cu reprezentanții S.P.C.L.E.P. din județ, urmărindu-se, în special, prelucrarea reglementărilor legislative în domeniu. Au avut loc dezbateri cu tematică rezultată din activitatea derulată; datele la care au fost organizate convocările trimestriale fiind: 27.01.2017; 29.05.2017 – 30.05.2017; 28.07.2017 și 03.11.2017. La convocările trimestriale de pregătire profesională au participat și reprezentanți ai altor instituții cu care deja avem un istoric bogat de colaborare, respectiv din: Instituția Prefectului Caraș-Severin; Consiliul Județean Caraș Severin; Serviciul Public Comunitar de Eliberare a Pașapoartelor Simple; Serviciul Public Comunitar Regim Permise de Conducere și Certificate de Înmatriculare; Serviciul de Imigrări; Serviciul Ordine Publică din cadrul Inspectoratului Județean de Poliție; Serviciul Județean Anticorupție Caraș Severin; Serviciul de Informații și Protecție Internă Caraș-Severin; Serviciul Județean al Arhivelor Naționale Caraș Severin; Biroul Județean de Administrare a Bazelor de Date, etc..La mijlocul lunii decembrie, conducerea executivă a instituției, a participat la convocarea anuală organizată de către D.E.P.A.B.D. la Brașov. În permanență s-a menținut legătura cu U.A.T.-urile și S.P.C.L.E.P.-urile din teritoriu în ceea ce privește transmiterea radiogramelor D.E.P.A.B.D., a legislației în materie și / sau pe linie de activitate, instrucțiuni, metodologii, îndrumări, puncte de vedere, proceduri de lucru etc..

În luna martie a anului de referință, Serviciul Comunicare Relații Publice și Control Intern Managerial al Consiliului Județean Caraș-Severin, prin echipa de verificare, a efectuat o misiune de audit și îndrumare metodologică a instituției noastre, în baza prevederilor O.M.F.P. nr.400/2015 cu modificările și completările ulterioare, precum și a Tematicii anuale de control a serviciului ante-amintit. Misiunea de verificare a avut 8 obiective dintre care, instituției noastre i-au fost emise recomandări de îmbunătățire pentru un număr de 4, per ansamblu constatându-se că activitatea de management intern a Direcției este conformă normelor legale aplicabile.

La capitolul desfășurarea de activități specifice pe linie de evidență a persoanelor în perioada premergătoare și pe durata derulării scrutinelor electorale locale parțiale conform Radiogramei M.A.I. – D.E.P.A.B.D. nr. 37947731 din 22.05.2017 privind dispunerea unor măsuri specifice domeniului de competență în scopul asigurării condițiilor necesare desfășurării proceselor electorale locale parțiale din 11 iunie 2017, s-a asigurat starea de legalitate a cetățenilor, precum și rezolvarea operativă a solicitărilor pentru eliberarea actelor de identitate persoanelor cu drept de vot, fiind adaptat programul de lucru cu publicul al Direcției și al formațiunilor de evidență a persoanelor de pe teritoriul județului.

În perioada 04 – 16 septembrie 2017, Direcția pentru Evidența Persoanelor și Administrarea Bazelor de Date, în baza Planului de control tematic metodologic nr.4195175 din 31.08.2017 a efectuat un control pe linie de evidență a persoanelor la serviciile publice comunitare locale de evidență a persoanelor care funcționează pe raza județului: Reșița, Caransebeș, Anina, Băile Herculane, Bocșa, Oravița, Oțelu Roșu și Moldova Nouă, precum și a Direcției de Evidență a Persoanelor a Județului Caraș-Severin. Controlul a fost finalizat printr-o convocare a tuturor lucrătorilor care desfășoară activități pe liniile de specialitate, în scopul instruirii acestora și prezentării, pe scurt, a concluziilor constatate.

Totodată, în perioada 04 – 30 septembrie 2017, Biroul Audit Public Intern al Consiliului Județean Caraș-Severin organizează o misiune de audit cu tematica "Organizarea și efectuarea achizițiilor publice de bunuri, servicii și lucrări" derulate la nivelul instituției în perioada 01.01.2014 – 31.12.2016. Misiunea de audit s-a finalizat cu indicarea unor recomandări cu termene de remediere medii.

Transparența activităților instituției a fost asigurată prin respectarea prevederilor legale în materie –nu au fost înregistrate sesizări sau plângeri în Condica de plângeri și reclamații a instituției, iar în anul 2017 au fost înregistrate și soluționate favorabil, un număr de 11 petiții, iar 38 persoane au fost primite în audiență, în vederea rezolvării cazurilor personale.

Privitor la adoptarea bunelor practici privitoare la modernizarea administrației și alinierea la standarde internaționale în vederea oferirii de servicii de calitate, eficiente și transparente cetățenilor județului și nu numai, Direcția de evidență a Persoanelor a Județului Caraș – Severin a fost certificată ISO 9001:2008 inițial în luna ianuarie 2013, respectiv certificarea a fost ulterior rectificată potrivit noii ediții a standardului de calitate ISO 9001:2015.

Direcția de Evidență a Persoanelor, prin directorul executiv, directorul executiv adjunct și compartimentele de specialitate, au acordat consultanță și sprijin comunelor din județul Caraș-Severin în care nu funcționează formațiuni de evidență a persoanei și care au arătat disponibilitate în vederea constituirii unor astfel de servicii, așa cum este cazul comunelor Obreja, Păltiniș, Buchin și Constantin Daicoviciu care, în continuare, sunt în stadii diferite de obținere a avizelor necesare înființării / funcționării.

În baza graficelor de control pe linie de stare civilă, evidență a persoanelor și ghișeu unic, s-au efectuat toate controalele programate pentru perioada de raportare. Directorul executiv al instituției și un reprezentant al Compartimentului Stare Civilă ai Direcției, au participat, în anul 2017, la un număr de 5 activități de predare – primire a gestiunii de stare civilă în comunele Oțelu – Roșu, Oravița, Copăcele, Eftimie Murgu și Păltiniș.

II. EVIDENȚA PERSOANELOR, INFORMATICĂ ȘI JURIDIC

În baza graficului de control comun pe linie de evidență a persoanelor și ghișeu unic, întocmit pentru anul 2017, la nivelul Direcției de Evidență a Persoanelor a Județului Caraș Severin, reprezentanți ai compartimentului au participat la un număr total de 44 controale planificate, care s-au efectuat la serviciile publice comunitare locale de evidență a persoanelor din județ.

Referitor la modul de furnizare a datelor cu caracter personal din Registrul Național de Evidență a Persoanelor (R.N.E.P.), Direcția de Evidență a Persoanelor a Județului Caraș Severin a rezolvat un număr de 1072 cazuri în conformitate cu legislația în vigoare.

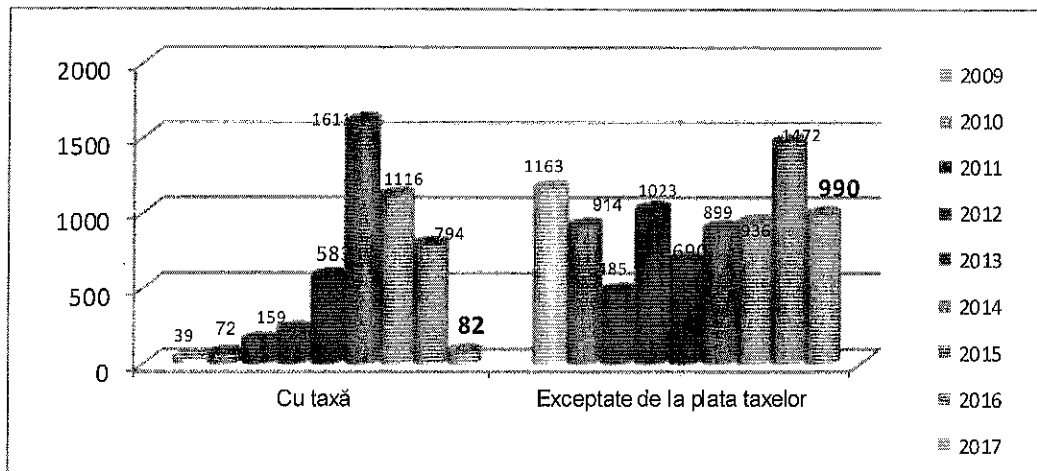

Fig.1 – Analiza activităților de verificare în Registrul Național de Evidență a Persoanelor (R.N.E.P.) evidența județeană și centrală informatizată pentru intervalul 2009 – 2017.

În conformitate cu precizările pct.9 din RADIOGRAMA M.A.I – D.E.P.A.B.D. nr. 38282 / 03.09.2007, în completarea RADIOGRAMEI nr. 37120 / 24.04.2007, referitoare la activitățile ce urmează a fi desfășurate de către serviciile publice comunitare locale de evidență a persoanelor pentru asigurarea coerenței Registrului Național de Evidență a Persoanelor cu informațiile privind actele de deces emise de oficiile de stare civilă din cadrul primăriilor, precum și pentru evitarea înregistrării de coduri numerice personale duble, s-au efectuat, lunar, verificări referitoare la monitorizarea corectitudinii actualizării R.N.E.P. cu datele persoanelor înscrise într-un număr de 1995 acte de naștere (1890 anul 2016) și 3942 acte de deces (3839 anul 2016).

Fig.2 – Date comparative referitoare la actele de naștere și deces înregistrate la oficiile de stare civilă din județ, în perioada 2009 - 2017.

Anul 2009
1885 – acte naștere
3039 – acte deces.

Anul 2010
1954 – acte naștere
3471 – acte deces.

Anul 2011
1908 – acte naștere
3752 – acte deces.

Anul 2012
1986 – acte naștere
3958 – acte deces.

Anul 2013
1864 – acte naștere
3842 – acte deces

Anul 2014
1788 – acte naștere
3899 – acte deces

Anul 2015
1834 – acte naștere
4097 – acte deces

Anul 2016
1890 – acte naștere
3839 – acte deces

Anul 2017
1995 – acte naștere
3942 – acte deces

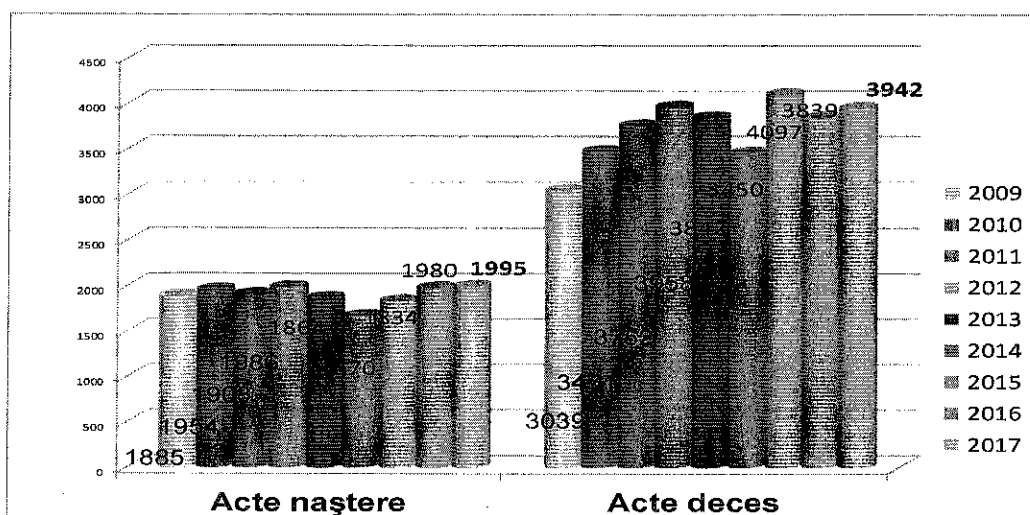

În baza RADIOGRAMELOR M.A.I. – D.E.P.A.B.D. nr.579423/16.10.2009 și 27.10.2009 (în revenire) și nr.1969122/16.04.2010 privind înscrierea mențiunilor referitoare la decesele cetățenilor români survenite în străinătate, dar ale căror certificate de deces, emise de autoritățile străine, nu au fost transcrise în registrele de stare civilă române, au fost comunicate S.P.C.L.E.P. corespunzătoare, un număr de 36 persoane cu referire la astfel de cazuri.

Conform RADIOGRAMELOR M.A.I. – D.E.P.A.B.D. nr.2034566 / 07.01.2010 și nr.2084782 / 29.09.2010, au fost înregistrate un număr de 13 lucrări cu privire la atribuirea de C.N.P. persoanelor solicitante care au depus cereri de eliberare a pașaportului simplu electronic, cu date biometrice incluse.

Transmiterea comunicărilor, însoțite de actele de identitate sau alte documente suport, retrase odată cu eliberarea pașapoartelor în care s-a înscris mențiunea C.R.D.S. către S.P.C.L.E.P. la care este arondată U.A.T. în raza de competență în care cel în cauză a avut ultimul domiciliu. Au fost

comunicate date despre un număr de 673 persoane (față de 470 persoane în anul 2014, 779 în anul 2015 și 1253 în anul 2016).

Potrivit cerințelor D.E.P.A.B.D., au fost întreprinse două acțiuni de clarificare a situației:

1. unui număr de 70 persoane care figurează în REN – FEC cu diverse mențiuni (Radiograma nr.3807846 din 27.02.2017;
2. unui număr de 88 persoane care figurează în REN – FEC cu diverse mențiuni (Radiograma nr.4008498 din 18.04.2017).

Începând cu luna octombrie 2017, a fost preluată activitatea de înregistrare a solicitărilor de eliberare a certificatelor privind domiciliul înregistrat în R.N.E.P. sens în care au fost prelucrate un număr de 14 astfel de cereri.

III. STARE CIVILĂ

Conform graficului de control pe linie de stare civilă Consiliul Județean Caraș-Severin prin Direcția de Evidență a Persoanelor a Județului Caraș-Severin - Compartiment Stare Civilă, a realizat îndrumarea și controlul activității de stare civilă de la nivelul primăriilor de pe raza de competență, prin cele 89 verificări a activității ofițerilor delegați de stare civilă.

Pe linie de transcrieri, schimbări de nume s-au desfășurat următoarele activități:

- au fost verificate și supuse spre avizare un număr de 826 dosare de transcriere a certificatelor sau extraselor de stare civilă procurate din străinătate;
 - s-au verificat dosarele de schimbare de nume și s-a propus, printr-un referat motivat, președintelui consiliului județean, emiterea dispoziției de admitere sau respingere a cererii de schimbare de nume, în termenul prevăzut de legislația în vigoare, în speță s-a verificat și trimis spre admitere un număr de 18 dosare de schimbare de nume/prenume, din care au fost respinse 4 dosare;
 - s-au soluționat cererile cetățenilor români pentru atribuirea C.N.P. – 12 dosare;
 - s-a eliberat un număr de 196 certificate de atestare a domiciliului și cetățeniei române, până la octombrie 2017, perioadă după care activitatea se transferă la C.E.P.I.J. potrivit normelor legale;
 - s-au atribuit numere pentru 57 certificate de divorț;
- au fost efectuate un număr de 149 rectificări.

Activitățile pe linie de mențiuni – arhivă au fost desfășurate după cum urmează:

În cursul anului 2017 au fost operate cca 8000 mențiuni pe marginea actelor de stare civilă exemplarul II, comunicate de primăriile din teritoriu. De asemenea au fost eliberate cca 130 extrase uz oficial notariatelor publice, poliției, instanțelor judecătorești, unităților administrativ-teritoriale și Direcției pentru Evidența Persoanelor și Administrarea Bazelor de Date.

Fig.3 – Activități derulate pe linie de stare civilă în perioada 2011 – 2017.

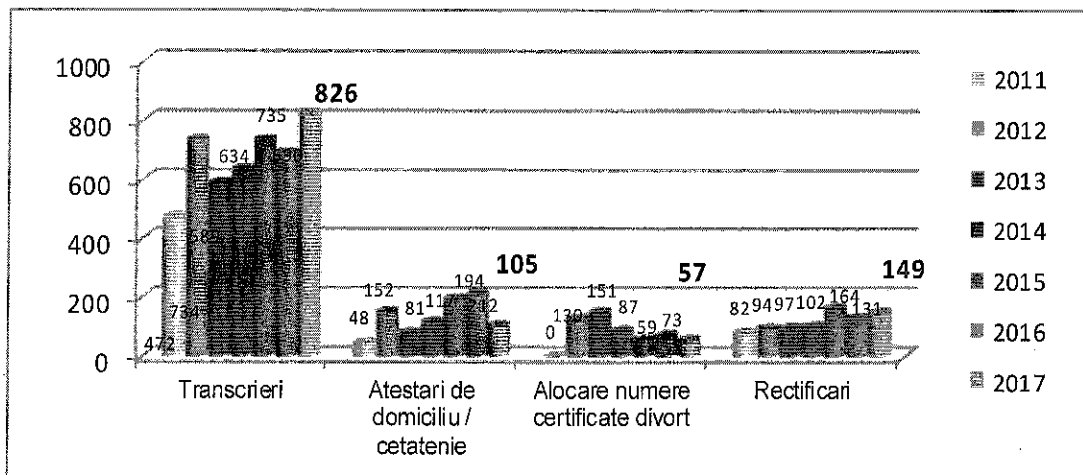

IV. GHIȘEU UNIC

Având în vedere atributul de coordonare și control pe linie de Ghișeu Unic, în perioada de referință au fost planificate și efectuate 44 controale de fond și metodologice la S.P.C.L.E.P. - urile de pe raza județului.

În baza Planului de Măsură nr.3408048 din 05.06.2012 pentru punerea în legalitate la nivel național, cu acte de stare civilă și de identitate a populației de etnie romă, au fost întreprinse activități specifice. În perioada de referință au fost puse în legalitate cu acte de identitate un număr de 101 persoane de etnie romă.

Cu privire la activitatea de preluare a documentației în vederea eliberării actelor de identitate în sistem ghișeu unic, la nivelul Compartimentului Ghișeu Unic din cadrul D.E.P. C-S s-au eliberat un număr de 409 cărți de identitate și au fost

înscrise un număr de 68 mențiuni de reședință. În perioada menționată nu au fost eliberate acte de identitate cu substituie de persoană și nici nu au fost depistate tentative de substituie, la nivelul S.P.C.L.E.P. – urilor care își desfășoară activitatea pe raza județului Caraș-Severin. Totodată, menționăm că D.E.P. CS a pus în legalitate un număr de 72 persoane care beneficiază de o măsură de protecție.

S-au întocmit procesele-verbale de distrugere a actelor de identitate și s-a procedat la distrugerea, prin ardere, a actelor de identitate retrase. Astfel, au fost întocmite 6 procese-verbale de distrugere prin care s-au distrus un număr de 210 acte de identitate și un număr de 18 cărți de alegator.

Pe lângă activitățile curente prevăzute, au fost desfășurate și cele din Dispoziția comună a D.E.P.A.B.D.- I.G.P.R. nr.3880113 / 4 / 12.01.2017, și anume au fost încheiate activitățile de verificare a persoanelor care dețin acte de identitate cu termenul de valabilitate expirat în perioada 01.01.2014 – 31.12.2015.

Fig. 4 – Acte de identitate emise de către DEPCS în perioada 2011 – 2017.

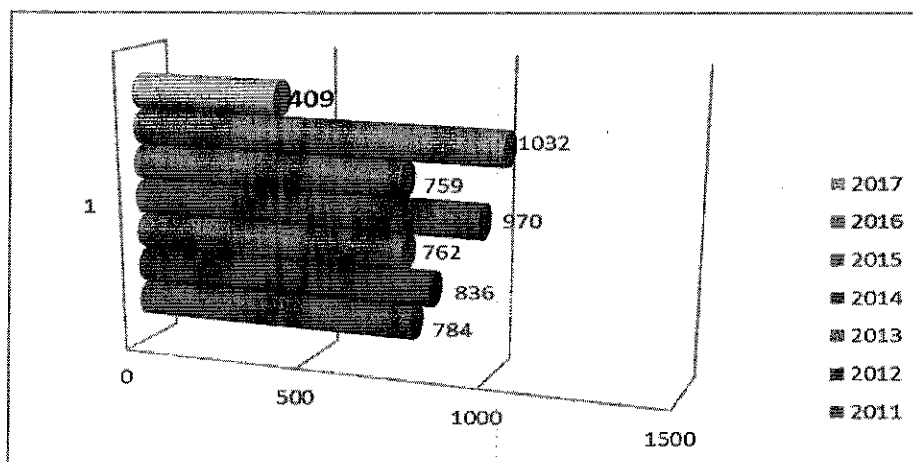

DIRECȚIA DE DRUMURI JUDEȚEANĂ CARAȘ-SEVERIN

Direcția de Drumuri Județene Caraș-Severin a fost înființată prin Hotărârea Consiliului Județean Caraș-Severin nr. 93 din 10.05.2017 ca serviciu public de interes județean, cu personalitate juridică ce funcționează în subordinea Consiliului Județean Caraș-Severin.

De la înființare activitățile Direcției de Drumuri Județene Caraș-Severin au fost orientate pentru a asigura realizarea măsurilor de specialitate din domeniul său de activitate, administrarea și exploatarea drumurilor și podurilor județene în condiții de fluentă și siguranță a circulației urmărind dezvoltarea lor, precum și coordonarea activității de prevenire a accidentelor montane și de salvare în munți, a persoanelor accidentate și a bolnavilor, respectiv coordonarea activității de prevenire a accidentelor și de salvare din mediul subteran speologic.

În acest sens, menționăm:

Serviciul Evidență și Exploatare Drumuri

I.1. Investiții care vor fi finanțate prin Programul Național de Dezvoltare Locală

Au fost semnate contracte de finanțare cu Ministerul Dezvoltării Regionale, Administrației Publice și Fondurilor Europene prin Programul Național de Dezvoltare Locală, în perioada 2017-2020, valoare totală investiții 107.523.028,00 lei.

Modernizare DJ 585 , Valeapai - Duleu - Limită județ Timiș, km 28+200 - 36+200

Modernizare DJ 608B , Copăcele-Zorlencior, km 8+600 - 19+600, L=11,00km

Modernizare DJ 608B , Zorlencior-Zorlențu Mare, km 19+600 - 25+300

Modernizare DJ 680A , Maciova - Ciuta - Obreja (DN 68), km= 12+000 - 19+451

Reabilitare DJ 571 (DN 57B) - Eftimie Murgu, km 0+000 - 5+643

Reabilitare DJ 571G , L=7,249 km, Gîrbovăț - Lăpușnicu Mare 4 tronsoane

Reabilitare DJ 608B , Constantin Daicoviciu - Copăcele, km 0+000 - 8+600, L=8,600km

I.2. Investiții în continuare finanțate prin Programul Național de Dezvoltare Locală, execuție lucrări la obiectivul de investiții „Reabilitare DJ 582 Reșița - Văliug 12+570 - 25+570 13 KM”, respectiv la montarea elementelor de siguranță rutiere, respectiv parapete de protecție pe o lungime de 5728 m.

I.3. Ranforsare sistem rutier și întreținere periodică intravilan localități rurale, lucrări executate și recepționate în localitățile: Ciclova Română, Nicolinț, Dognecea, Copăcele, Șopotu Nou, Plugova și Lăpușnicu Mare, parțial executate în localitățile Gîrnic, Ramna, Zorlențu Mare, Sacu, Slatina Timiș.

I.4. Intabulări drumuri județene:

Pentru accesarea fondurilor europene/guvernamentale și autorizarea lucrărilor de reabilitare/modernizare și au fost întabulate 12 drumuri județene, respectiv 36% din lungimea rețelei.

I.5. Înlăturare efecte calamități 2016 drumuri județene:

Au fost semnate contractele de lucrări și predate amplasamente pentru următoarele:

Lot1 Înlăturarea efectelor calamitatilor pe drumurile județene DJ 608, DJ 608C, DJ 587, lucrări finalizate și recepționate.

Lot2 Înlăturarea efectelor calamitatilor pe drumurile județene DJ 573, DJ 581, lucrări realizate pe DJ 573 în localitatea Ciudanovița și sistate pe DJ 581.

Lot3 Înlăturarea efectelor calamitatilor pe drumurile județene DJ 582A, lucrări finalizate și recepționate.

Lot4 Înlăturarea efectelor calamitatilor pe drumurile județene DJ 585, DJ 587, lucrări realizate pe DJ 585 Ramna – Valeapai, DJ 585 Biniș refacere strat asfalt și sistate pe DJ 587.

Lot5 Înlăturarea efectelor calamitatilor pe drumurile județene DJ 572, lucrări finalizate și recepționate.

I.6. Lucrări de întreținere curentă drumuri județene:

I.6.1 Lucrări de întreținere curentă executate în anul 2017:

DJ 571C, Oravița – Ciclova Română, plombare mixtură asfaltică 800 mp,

DJ 581, intersecție Secășeni – Grădinari, plombare mixtură asfaltică, 1000 mp

DJ 571E, Lăpușnicel, plombare mixtură asfaltică 1000 mp,

DJ 587, Pălăniș – Rugi, 4 km, reprofilare cu adaos de material.

I.6.2 Lucrări de întreținere curentă contractate:

- „Execuție lucrări de întreținere curentă drumuri județene DJ 587 Brebu – Zorlentu Mare”, lucrări finalizate și recepționate, 2000 mp
- „Execuție lucrări de întreținere curentă drumuri județene DJ 571 DN57- Sasca- Montana”, lucrări finalizate și recepționate, 5000 mp,
- „Execuție lucrări de întreținere curentă drumuri județene DJ 683 Zavoi – Poiana Marului”, lucrări finalizate și recepționate, 3000 mp,
- „Execuție lucrări de întreținere curentă drumuri județene DJ 572 Doclin – Surducu Mare”, lucrări finalizate și recepționate, reprofilare cu adaos de material,
- „Execuție lucrări de întreținere curentă drumuri județene DJ 572 Vermeș – Limită jud. Timiș”, lucrări finalizate și recepționate, 3000 mp,
- „Execuție lucrări de întreținere curentă drumuri județene DJ 573A Intersectia DN 57 – Vrani”, lucrări finalizate și recepționate, 3500 mp,
- „Execuție lucrări de întreținere curentă drumuri județene DJ 608B Zorlencior – Zorlentu Mare”, lucrări finalizate și recepționate, reprofilare cu adaos de material,
- „Execuție lucrări de întreținere curentă drumuri județene DJ 571F Eftimie Murgu”, lucrări finalizate și recepționate, 5000 mp,
- DJ 608C Valea Timișului – Vîrciorova, lucrări finalizate și recepționate, 1380 mp covor asfaltic, zid de sprijin Vîrciorova, plombe cu mixtură 2724 mp,
- DJ 582 Văliug - Slatina Timiș, lucrări finalizate și recepționate, întreținere curentă și comună,
- DJ 582A Reșița – Târnova, lucrări finalizate și recepționate, plombare cu mixtură asfaltică 3000 mp,
- DJ 608A, tronson Telescaun – Muntele Mic, întreținere curentă și comuna, lucrări parțial executate și sistate până la îmbunătățirea condițiilor meteorologice,
- DJ 572 Fizeș-Berzovia, lucrări finalizate și recepționate, reprofilare și compactare,
- DJ 680A Constantin Daicoviciu – Peștere, lucrări finalizate și recepționate, reprofilare și compactare,
- DJ 573A Nicolint – Berliste, lucrări finalizate și recepționate, reprofilare cu adaos de material și compactare,
- DJ 573 Oravita – Bradisoru de Jos, lucrări finalizate și recepționate, podețe tubulare.

I.6.3 Servicii de dezapezire și înlăturare a poleiului, contracte multianuale

S-a demarat procedura de achiziție pentru servicii de proiectare caiete de sarcini și estimare cantități pentru servicii de dezapezire conform normativului AND 525/2013, pentru 65% din lungimea rețelei de drumuri județene care nu este acoperită de contracte de dezapezire, sau ale cărei contracte multianuale vor expira în iarna 2017-2018.

II. În cadrul **Compartimentului Acorduri, Autorizații, Control Trafic**, s-au întocmit și eliberat 103 autorizații speciale de transport pentru autovehicule de mare tonaj, care circulă pe drumurile județene, conform O.G. nr. 43/1997 privind regimul drumurilor, cu modificările și completările ulterioare și HCJ nr. 192/2016 referitoare la taxele aplicabile, pentru care Consiliul Județean a încasat suma de 107.900,00 lei.

De asemenea, au fost întocmite și eliberate 73 de acorduri prealabile, în valoare de 11.388,00 lei și 11 autorizații de amplasare și/sau de acces în zona drumurilor județene, conform O.G. nr. 43/1997 și HCJ nr. 192/2016, în valoare de 80.301,80 lei.

Astfel, în cursul anului 2017, prin activitățile desfășurate de către Compartimentul Acorduri, Autorizații, Control Trafic Consiliul Județean a încasat în total suma de 199.589,00 lei.

De asemenea, în urma verificărilor pe teren, s-au încheiat 25 procese verbale de constatare a contravențiilor, cu respectarea prevederilor O.G. nr. 2/2001 privind regimul juridic al contravențiilor, cu modificările și completările ulterioare și O.G. nr. 43/1997. Acestea s-au soldat cu 23 avertismente și 2 (două) amenzi contravenționale în valoare de 4000,00 lei.

Serviciul Salvamont-Salvaspeo Caraş-Severin

În anul 2017 Serviciul Salvamont-Salvaspeo Caraş-Severin a desfăşurat acţiuni de prevenire a accidentelor montane, principala activitate fiind cea de *patrulare preventivă*.

Au fost asigurate permanente în perioada de iarnă pe Munte Mic și pe Muntele Semenic, precum și în zonele alpine înalte, zonele de cățărare din Băile Herculane, Cheile Caraşului, Cheile Nerei pe timp de vara.

SPITALUL JUDEȚEAN DE URGENȚĂ REȘIȚA

În anul 2017 la nivelul Spitalului Județean de Urgență Resița au fost derulate mai multe activități și programe ce au avut ca menire creșterea ofertei de servicii medicale către pacienți, creșterea calității serviciilor medicale oferite pacienților, creșterea veniturilor SJU Resița, creșterea încredințării pacienților, dar și creșterea satisfacției profesionale pentru personalul care își desfășoară activitatea în cadrul instituției.

În vederea creșterii calității actului medical, prin achiziția de aparatură de supraspecialitate, cât și a gradului de încredințare a pacientului cu axare pe condițiile hoteliere, Consiliul Județean Caraș Severin a finanțat SJU Resița în anul 2017 cu o sumă totală de **2.809.813,66 lei**

Pe lângă activitățile necesare desfășurării în bune condiții a actului medical, prin achiziția de medicamente, materiale sanitare, reactivi, achiziții, reparații aparatură și echipamente, cheltuieli servicii aparatură, întreținere clădiri, amenajări spații, întreținere parc auto și utilități s-a avut în vedere punerea în valoare a preocupării medicale pentru chirurgia de tip laparoscopic, astfel încât pe lângă intervențiile laparoscopice realizate pe secția urologie (necrectomie parțială și totală), extinderea acestei activități pe secția chirurgie, cu o nouă metodă laparoscopică adresată herniilor inghinale. Acest tip de intervenții și abordări terapeutice sunt unice în județul Caraș Severin.

De asemenea s-a dovedit utilitatea și s-a realizat continuitatea în activitatea de diagnostic a patologiei pulmonare de tip oncologic și obstructiv (bronhologie, somnologie). A stat în atenție în continuare funcționarea Compartimentului de reabilitare neurologică.

Investițiile de susținere a chirurgiei laparoscopice uro-genitale s-a realizat prin extinderea investigațiilor pentru aparatul reno-urinar la vezica urinară.

Prin achiziția de aparatură IT se realizează permanent o adaptare la cerințele CJAS în raportarea activității medicale.

Un rol important îl au investițiile în igienizarea patrimoniului a spațiilor aferente saloanelor SJU Resița, precum și redistribuirea unor spații în folosința pacienților, având ca urmare creșterea confortului hotelier.

Activitate medicală.

Datorită finanțării de Consiliul Județean Caraș Severin și SJU Resița pe paliere medicale și conexe actului medical, utilități și investiții patrimoniale, s-a observat o creștere în ceea ce privește adresabilitatea față de SJU Resița, având ca efect o creștere a veniturilor și o ușoară scădere a cheltuielilor.

În acest context, trebuie menționat următoarele:

- adresabilitatea către Unitatea de Primire Urgențe a râmăscrescută, astfel în anul 2016 au fost 53.943 iar în anul 2017 a fost 53.757;

- a scăzut numărul de externări pe internarea continuă de la 26.217 în anul 2016 la 25.112 în anul 2017, cu 1.105 cazuri;

- a crescut numărul serviciilor medicale spitalicești acordate prin spitalizare de zi de la 6.786 în anul 2016 la 6.842 în anul 2017, cu 56 cazuri

- a crescut numărul serviciilor medicale spitalicești acordate pacienților cronici de la 774 în anul 2016 la 799 în anul 2017, cu 25 cazuri

- a crescut numărul serviciilor medicale spitalicești acordate ambulatoriu integrat de la 37.687 în anul 2016 la 37.811 în anul 2017, cu aproximativ 124 cazuri.

Pentru creșterea ofertei către CJAS la contractarea serviciilor pentru anul 2018 este necesară creșterea calității actului medical și creșterea ofertei de servicii medicale către populația jud. Caraș-Severin prin efectuarea examenului extemporaneu, a investigațiilor imuno-histochimice și a intervențiilor și tratamentelor prin ERCP. La fel de importantă este și menținerea ofertei actuale către CJAS Caraș Severin.

Strategia SJU Resița rămâne în continuare scăderea numărului de pacienți internați pe spitalizare continuă cu creșterea numărului de internări pe spitalizare ade zi (12 ore) și rezolvarea cazurilor prin ambulatoriu integrat al spitalului, acolo unde este cazul, ceea ce are ca urmare propunerea unui target în scădere a indicatorului Rata de utilizare a paturilor față de anul anterior.

O prioritate absolută revine creșterii tarifului pe caz ponderat la 1800 lei /caz. Menținerea actualului sistem de finanțare încheitabil și întârzierea în uniformizarea tarifului pe categorii de spitale, constituie piedici și întârzieri în procesul de modernizare al spitalului. În această direcție statul, ca și reglator al dezechilibrelor de pe piață, trebuie să intervină prin pârghiile pe care le are la dispoziție și să încerce uniformizarea cât mai rapidă a tarifului pe caz ponderat / tipuri de spitale, astfel încât să se facă o repartizare echitabilă a fondurilor publice.

Activitate de asistenta sociala.

SJU Resita desfasoara si activitate de asistenta sociala acordata pacientilor fara domiciliu si cu resurse financiare minime sau absente, prin activitatea desfasurata prin 5 asistenti sociali angajati ai Spitalul Judetean de Urgenta Resita

Prin aceasta activitate s-a reusit incadrarea multor pacienti in centre de asistenta sociala.

In anul 2017 in cadrul UPU-SMURD Resita au fost 384 cazuri sociale dintre care:

- 48 pacienti cazuri sociale, fara locuinta (12 de cazuri –aceeasi persoana avand mai multe prezentari in UPU), pentru 16 persoane sa luat legatura cu Primaria Resita Directia de Asistenta Sociala si au fost internati la Centrul pentru Persoane fara Adapost Caransebes , 2 persoane au fost internate la Spitalul Marila, pentru 4 persoane s-a luat legatura cu primariile din judet si 14 persoane au refuzat interventia asistentei sociale.

- 93 de cazuri copii minori cu probleme (fara acte de identitate, consum alcool, agresiune, neglijenta in familie, violuri, consum de droguri sau etnobotanice) pentru 43 dintre acestia s-a facut adresa la D.G.A.S.P.C.

- 19 cazuri consum de droguri si substante entobotanice (au fost anuntate cazurile la politie serviciul antidrog, le-a fost acordata consilierea de suport de catre asistentii sociali din cadrul UPU si au fost indrumati catre Centrul Antidrog).

- 18 cazuri intoxicati cu produse chimice (sunt completate formularele tipizate si raportate lunar la DSP.)

- 5 cazuri gravide fara acte de identitate (sunt identificate de politie si indrumate pentru a-si intocmi acte de identitate).

- 43 cazuri tentative de suicide (primesc consiliere de suport, sunt raportate la politie si transferati catre sectia psihiatrie).

- 1 caz de nastere la Centrul de Permanenta

- 2 cazuri de copii pe care se aplica masura Plasamentului in Regim de Urgenta – cu acordul mamei

- 15 cazuri persoane cazuti in strada fara acte de identitate la care a fost identificata familia de catre politie si asistentii sociali din cadrul UPU.

- 345 cazuri de pacienti care s-au prezentat in U.P.U. in urma unor intoxicatii acute neprofesionale cu diferite produse nocive si / sau alcool pentru care s-au intocmit lunar fise tipizate si s-au transmis la D.S. P.

In urma analizei evolutiei indicatorilor de performanță ai se poate spune ca SJU Resita a devenit un spital de urgenta in sensul in care procentul pacientilor cu spitalizare continua internati pe criteriul urgenta a ramas crescut 58.85% in anul 2016 si 59.87% in anul 2017. Criteriul de urgenta la internare a atras dupa sine si modificarea indicatorului rata mortalitatii intraspitalicesti a crescut de la 2.28% in anul 2016 la 2.54% in anul 2017.

Indicele de complexitate a cazurilor (ICM) a crescut, ceea ce atrage dupa sine o punere mai bine in valoarea a patologiei de baza pt care este internat pacientul, precum si a complicatiilor si a bolilor asociate, asadar cazurile internate au fost mai complexe, mai bine diagnosticate. Putem spune ca a crescut calitatea actului medical, dar si o atragere a unei mai bune finantari de la CJAS.

In ceea ce priveste Indicatorii economico-financiari, se observa o scadere a procentului cheltuielilor cu medicamente si materiale sanitare din totalul cheltuielilor spitalului de la 21.37 in anul 2016 la 16.68 in anul 2017, implicit si a procentului cheltuielilor de personal de la 60.49 in anul 2016 la 73.64 in anul 2017.

In ceea ce priveste evolutia procentului veniturilor proprii din totalul veniturilor spitalului se observa o scadere a acestuia cu aproximativ 16% fata de anul anterior.

Referitor la Indicatorii de calitate este de mentionat scadere numarului de infectii nosocomiale de la 0.73 in anul 2016 la 0.53 in anul 2017. De remarcat este faptul ca a scazut cu aproximativ 6% a bolnavilor transferati de la SJU Resita catre alte spitale, care denota o crestere a calitatii actului medical privind diagnosticarea si tratarea pacientilor.

ICM (indicele de complexitate a cazurilor) si TCP (tarif pe caz ponderat) sunt principalii indicatori de finantare a spitalelor prin sistemul DRG. Cresterea TCP (tarif pe caz ponderat) este un deziderat pentru SJU Resita.

Prin imbunatatirea ICM –ului exista o finantare mai buna, iar prin realizarea diverselor manopere de diagnostic rapid si de acuratete, precum si un tratament eficient care duce la scaderea duratei de spitalizare, se pot face economii privind gestionarea pacientului. Putem mentiona tendinta SJU Resita de a extinde chirurgia de tip laparoscopic, precum si cresterea investigatiilor de tip imagistic prin RMN, CT, ecografe performante.

- S-a constatat prin analize pe orizontala ca pacientul cu boli cronice este mai rentabil pt SJU Resita in conditiile in care scade presiunea pe finantarea DRG, ca o consecinta a finantarii educatiei prin programe nationale, urmand o extindere a ofertei de paturi pentru bolnavul cronic si la alte sectii.

Propuneri de imbunatatire a activitatii medicale, a conditiilor hoteliere la nivelul SJU Resita

- Infiintarea Compartimentului de implantologie in resincronizare cardiaca si defibrilare cardiaca interna.

- Extinderea in continuare a activitatii de monitorizare a pacientului la pat-spital

- Realizarea reparatiilor privind sistemul de canalizare la Stationarul 3;

- Pentru cresterea eficientei economico-financiare se vor implementa masuri pentru cresterea numarului de operatiuni prin care se obtin venituri directe, parametru monitorizat prin indicatorii economico-financieri.

- In anul 2018 avem preocuparea de a realiza in continuare investitii prin achizitia de aparatura si echipamente medicale prin implementarea si depunerea proiectelor transfrontaliere prin Biroul Regional de Cooperare Transfrontaliera

Romania-Serbia, in colaborare cu Spitalul Municipal Timisoara, Centrul Oncogen Timisoara, Spitalul General Vrsac, Spitalul General Pozarevac, Spitalul General Kladovo.

In anul 2017 SJU Resita a fost semnat contractul de finantare a proiectului cu titlul „ROMÂNIA-SERBIA INITIATIVĂ COMUNĂ ÎMPOTRIVA CANCERULUI ÎN REGIUNEA TRANSFRONTALIERĂ: ÎMBUNĂTĂTIREA DIAGNOSTICARII SI TRATAMENTUL TUMORILOR MALIGNNE” cu Centrul de Sănătate Pozarevac, Serbia – lider de proiect , Ministerul Sănătății al Republicii Serbia, Spitalul Clinic Județean de Urgentă "Pius Brînzeu" Timisoara, ONCOGEN, in valoare totală de 12.397.123,52 EURO in cadrul Programului IPA de Cooperare Transfrontalieră România - Republica Serbia 2014-2020.

Valoarea acestui proiect strategic pentru Spitalul Județean de Urgență Reșița va fi de 2.765.805 EURO , acesta va achizitiona aparatura medicala si echipamente in valoare de 2.502.202 lei

Contributia publica va fi de 414 870.75 EURO, iar contributia CJ Caras-Severin (2%) va fi de 55316.10 EURO.

Pentru derularea acestui proiect, Consiliul Județean Caras-Severin va asigura pe toata durata proiectului cash- flow-ul pentru intreaga suma necesara.

INSTITUTII DE CULTURA

TEATRUL DE VEST REȘIȚA

Anul 2017 a fost pentru teatrul reșițean un an al schimbărilor. S-au perindat la conducerea teatrului patru directori. Cu toate acestea, teatrul a supraviețuit și a început reconstrucția sa, punând bazele unui nou repertoriu. Un repertoriu care să se adreseze unei palete largi de spectatori, de la copii cu vârste preșcolare până la adulți seniori cu un accent special pe elevi și studenți. Teatrul a început implementarea unor programe noi care să îi asigure în viitor un loc pe harta culturală a țării. Teatrul a dezvoltat parteneriate de colaborare cu casa de cultură, cu celelalte case de cultură din județ, cu Asociația Culturală Reșița Română, cu universitatea reșițeană, precum și cu minoritățile germană, maghiară și sârbă. Datorită sprijinului financiar acordat de către Consiliul Județean Caras-Severin prin aprobarea rectificării bugetare din luna decembrie 2017, teatrul a putut încheia contracte cu regizori importanți din țară și străinătate lucru care va garanta succesul stagiunii în care ne aflăm.

În anul 2017, teatrul a avut un număr de patru premiere: „Migraaanti sau Prea suntem mulți pe nenorocita asta de barcă” de Matei Vișniec, în regia lui Ovidiu Caița (10 februarie), „Hipnotizatorul” de Vasily Sigarev, în regia lui Valeriu Andriută (26 martie), „Aventurile lui Mickey Mouse” adaptare de Aida Ganea, în regia lui Dan Mirea (7 mai), „Bani din cer” de Ray Cooney, în regia lui Daniel Vulcu (7 mai). S-au jucat 109 reprezentații cu un total de 10.325 spectatori în Reșița și localitățile Lugoj, Moldova Nouă, Deva, Caransebeș, Turda, Carașova, Petroșani, Băile Herculane, Drobeta Turnu Severin. De asemenea, s-a organizat cea de-a treia ediție a Festivalul Internațional de Teatru „Scena ca o stradă” 10-20 februarie 2017 la care au participat 13 teatre invitate.

BIBLIOTECA JUDEȚEANĂ "PAUL IORGOVICI" CARAȘ-SEVERIN

În temeiul **Legii Nr. 334/2002** (Legea bibliotecilor), cu modificările și completările ulterioare, Biblioteca Județeană „Paul Iorgovici” Caraș-Severin, instituție publică de cultură aflată în subordinea Consiliului Județean Caraș-Severin, se definește ca **structură info-documentară** aparținând Sistemului Național de Biblioteci, parte integrantă a Sistemului Național de Informare și Documentare .

Biblioteca Județeană „Paul Iorgovici” Caraș-Severin asigură documente, informații, tehnologie și creează oportunități culturale pentru a-i dezvolta, împuternici, educa și a-i face să se simtă bine pe toți cetățenii, indiferent de vârstă sau statut social.

În scopul valorificării și comunicării colecțiilor și, implicit, pentru atragerea unui număr cât mai mare de utilizatori spre bibliotecă, au fost organizate în cursul anului 2017, **530 activități cultural-educative** din cele mai diverse : lansări de carte, întâlniri cu scriitori și personalități din diferite domenii, expoziții de fotografie, filatelice, concursuri de creație, lecturi publice, vizionări, audiții.

Numărul total al participanților la programele culturale și expozițiile organizate de către Biblioteca Județeană „Paul Iorgovici” Caraș-Severin în anul 2017 a fost de 23.377, cu aproximativ 7 000 de participanți în plus față de anul trecut, ceea ce dovedește interesul de care se bucură activitățile pe care biblioteca le organizează.

În cadrul programului **Biblioteca – un centru cultural și educativ** au fost continuate următoarele proiecte

Dis moi dix mots : concurs județean de creație literară și plastică, organizat în parteneriat cu Inspectoratul Școlar Județean Caraș-Severin, Asociația de Prietenie Caraș-Severin Franța.

Bătălia cărților – ed. a IV-a - concurs de stimulare a lecturii inițiat la nivel național de Biblioteca Județeană „Octavian Goga” Cluj și derulat în parteneriat cu Asociația Națională a Bibliotecarilor și Bibliotecilor Publice din România, cu participarea bibliotecilor publice.

Nocturna bibliotecilor – a patra ediție a celei mai importante campanii de activare a bibliotecilor publice din România – 29 septembrie 2017

Părerii, opinii, realități. Discuții amicale în limba română pe tema istoriei locale a Banatului Montan, cu ing. Dan Perianu din Reșița.

Poveste de Crăciun : Concurs de creație literară derulat în parteneriat cu Casa Corpului Didactic Caraș-Severin – ediția a II-a 2017 - s-a adresat elevilor ciclului primar și ciclului gimnazial din școlile județului.

Evenimente în cadrul proiectul „**Aniversări remarcabile din calendarul manifestărilor și evenimentele culturale**”

21 martie 2017 - Lecturi publice cu prilejul **Zilei Internaționale a Poeziei** : Au citit și au recitat poeme, alternativ cu liceenii reșițeni: Gheorghe Jurma, Liubița Raichici, Nicolae Dumitru Vlădulescu, Nicolae Sârbu, Iacob Roman, Cristian Bistriceanu, Alexandra Gorghiu, Ioan Știubea, Costel Simedrea, Petru Bungărzan și Iulian Barbu. Manifestarea a fost organizată de Biblioteca Județeană „Paul Iorgovici” Caraș-Severin în parteneriat cu Teatrul de Vest Reșița, și Cenaclul Literar „Semenicul” Reșița, cu participarea elevilor de la colegiilor naționale "Traian Lalescu", "Diaconovici-Tietz" și "Mircea Eliade" din Reșița.

300 de ani de la nașterea lui Francesco Grisellini (* 12 august 1717, Veneția - † 1787, Milano), autorul celebrei lucrări „**Încercare de istorie politică și naturală a Banatului Timișoarei**”. O prelegere festivă în limba română susținută de istoricul dr. Volker Wollmann (Obrigheim, Germania), ales în 2017 Cetățean de onoare al municipiului Reșița - 17 august 2017, la Secție Germană „Alexander Tietz” Reșița;

Tezaur românesc : Întâlnire cu elevii olimpici ai județului Caraș-Severin – eveniment organizat cu prilejul Zilei Naționale a României, în parteneriat cu Consiliul Județean Caraș-Severin și Inspectoratul Școlar Județean Caraș-Severin

Dintre proiectele realizate în calitate de partener pe parcursul anului 2017 amintim :

Ceai de cuvinte – ediția I – proiect de promovare a lecturii inițiat de Clubul Interact Reșița

Lecturi Urbane – Reșița citește - proiect de implicare socială ce are drept obiectiv principal încurajarea lecturii în spațiile publice - inițiator : Centrul de voluntariat Reșița

Reșița se schimbă prin lectură – proiect de atitudine civică, prin care se urmărește facilitarea accesului la lectură și revitalizarea interesului pentru citit.

Zilele Literaturii Germane la Reșița – ed. a XXVII-a – Cel mai important eveniment al etniei germane din România a reunit și la această ediție scriitori din România, Slovenia, Germania și Austria. La Secția Germană a Bibliotecii Județene au avut loc lansări și prezentări de carte, lecturi publice, vernisaje de artă plastică și fotografie, precum și concerte de muzică clasică – inițiator : Forumul Democrat al Germanilor din județul Caraș - Severin.

Prin intermediul parteneriatului încheiat cu Biblioteca Județeană „George Barițiu” Brașov, Biblioteca Județeană „Paul Iorgovici” Caraș-Severin, s-a implicat pe parcursul anului 2017 în următoarele proiecte :

„Prietenie...pe o... sfoară” – parteneriat educațional național dedicat marelui scriitor, Hans Christian Andersen și Zilei Internaționale a Cărții pentru Copii;

ÎNVAȚĂ JUCÂND - JOACĂ ÎNVĂȚÂND! – expoziție interactivă a jocurilor Muzeului de Jocuri din Chemnitz – Germania;

„Nihon made – Cultură ilustrată pentru tineri” - lansarea revistei bilingve Nihon made (noiembrie 2017) și organizarea la Reșița a unui club al ilustratorilor de manga în colaborare cu Liceul de Artă „Sabin Păuța” (începutul anului 2018)

CRESC - „**Cultivăm România Egalității de Șanse pentru Copii la bibliotecă**” – proiect pilot Co-finanțat de Administrația Fondului Cultural Național

Inițiat de Biblioteca Județeană „George Barițiu” din Brașov, proiectul pilot a inclus bibliotecile județene din Craiova, Zalău și Reșița și a urmărit conștientizarea unui grup de 50 de copii și tineri, cu vârstele cuprinse între 12 și 16 ani, provenind din medii defavorizate, asupra valorilor și semnificațiilor legate de Primul Război Mondial și Marea Unire din 1918. Participanții au beneficiat de activități diverse : ateliere interactive, proiecții de film, prezentare de corespondență, etc., prin care, alături de bibliotecarii specialiști au învățat despre cum pot participa activ la aniversarea a 100 de ani de existență a României unite.

Promovarea lecturii și implicit a colecțiilor bibliotecii, în rândul copiilor și tinerilor, s-a realizat în cadrul parteneriatelor bibliotecii cu unitățile de învățământ din Reșița dar și prin intermediul unor proiecte, dintre care amintim : cea de-a patra ediție a concursului național de lectură „Bătălia cărților”, „Trofeul Micului Cititor”, Ziua Internațională a Cititului cu Voce Tare, Ziua Internațională a Donației de Carte (14 februarie) : activități în parteneriat cu biblioteci publice și școlare din județul Caraș-Severin. (Biblioteci implicate : Sacu și Constantin Daicoviciu), ORA DE POVEȘTI în limba germană.

Aflat la prima ediție, programul estival de lectură – *E vremea cititului* – s-a bucurat de succes în rândul copiilor care au participat la activitățile organizate la Secția pentru Copii a bibliotecii, în perioada 26 iulie / 23 august 2017.

Începând cu luna noiembrie a anului 2017, la Centrul de Carte „Banatica”, au loc săptămânal ateliere de scriere creativă dedicate tinerilor cu vârsta între 14 și 20 de ani, susținute de poetul Christian Bistriceanu, membru al Cenaclului literar „Semenicul” din Reșița.

În conformitate cu Legea Bibliotecilor 334/2002, bibliotecile județene coordonează activitatea bibliotecilor publice de pe raza județului în care își desfășoară activitatea, prin acțiuni specifice de îndrumare și de evaluare, asigură aplicarea unitară a normelor biblioteconomice și a legislației în domeniu.

În anul 2017, Biblioteca Județeană „Paul Iorgovici” a susținut următoarele proiecte inițiate de biblioteci publice din județul Caraș-Severin :

Gânduri către Dumnezeu, ed. a X-a - Concurs de creații literar-artistice inițiat de către Biblioteca Orășenească „Tata Oancea” Bocșa

Înfruntarea cărților, ed. a III-a – concurs de lectură inițiat de Biblioteca Orășenească „Tata Oancea” Bocșa;

Tabăra Națională de Literatură „Colocvii Banatice” de la Anina-Mărghițaș – ed. a IV-a- 31 august - 3 septembrie 2017 – inițiator Casa Orășenească de Cultură Anina

MUZEUL BANATULUI MONTAN REȘIȚA

Muzeul Banatului Montan, instituție publică de cultură și cercetare științifică aflată sub autoritatea Consiliului Județean Caraș-Severin, are ca obiect de activitate definit și stabilit prin Regulamentul de Organizare și Funcționare aprobat de Consiliul Județean Caraș-Severin. Muzeul se ocupă cu *cercetarea, teaurizarea, evidența, conservarea și valorificarea* patrimoniului cultural al Banatului Montan, respectând în mod expres prevederile Legii muzeelor și colecțiilor publice nr. 311/2003 republicată, cu modificările și completările ulterioare. În acest context, Muzeul are obligația de a aplica și respecta normele și normativele elaborate în domeniul muzeelor și a colecțiilor publice de către Ministerul Culturii, ca autoritate a administrației publice centrale competentă în elaborarea și aplicarea strategiilor și politicilor în domeniul culturii.

Creșterea patrimoniului muzeal se poate face pe trei căi: achiziția, donația și cercetările proprii de arheologie, creșterea patrimoniului fiind strict legată de activitatea constantă de înregistrare a acestuia. În cursul anului 2017 patrimoniul Muzeului Banatului Montan a crescut cu 1761 piese, parțial provenite din donații (în special pentru colecția de etnografie), dar marea majoritate din cercetarea arheologică. În 2017 au fost inventariate și introduse în Registrul de Inventar General un număr de 1761 piese. La nivelul anului 2017 Muzeul Banatului Montan are înscrise în Registrul de Inventar General un număr de 64078 piese. S-au înaintat la Ministerul Culturii și Patrimoniului dosare de clasare pentru 391 piese până la momentul actual. Tot la acest nivel trebuie spus că digitizarea patrimoniului s-a realizat progresiv, toate acestea fiind și în format electronic.

Activitatea expozițională definește una din funcțiile majore pentru o instituție muzeală, conform Legii nr. 311/2003 a muzeelor și colecțiilor publice din România: „**colecționează, conservă, cercetează, restaurează, comunică și expune, cu scopul cunoașterii, educării și recreerii, mărturii materiale și spirituale**”. În opinia noastră, muzeul este o instituție de spectacol care atrage, educă și recrează oamenii și mai apoi este o instituție de cercetare științifică.

Alături de expoziția permanentă organizată în anul 2016 care valorifică și promovează istoria industrială a regiunii, activitatea expozițională din anul 2017 s-a înscris pe cele două paliere ale educării publicului, a construirii identității locale, pe de o parte, și în egală măsură, pe definirea instituției muzeale pe calea expoziției muzeale.

Evenimentul major al istoriei secolului al XX-lea *Primul război mondial și Marea Unire*, s-a regăsit în portofoliul de acțiuni al Muzeului Banatului Montan și în anul 2017. Dacă în 2016 am organizat o expoziție consacrată *Generalului Ioan Dragalina - eroul de la Lainici*, de la a cărui moarte s-a împlinit un secol, în 2017 am organizat în colaborare cu alte instituții de profil expoziția itinerantă *Banatul și Marea Unire* care urmează să ajungă în instituția noastră în 2018.

În perioada 10.03.2017-16.12.2017 au fost organizate la sediul Muzeului Banatului Montan o serie de expoziții. Enumerăm câteva dintre acestea:

Expoziția de fotografie <i>Antidot la uitare</i> , Dina Voicu	10.03.-27.03.2017
Expoziția de pictură și grafică <i>Retrospectiva taberelor de pictură 1980-2010</i>	30.03-14.04.2017
Expoziția de pictură <i>Lumină, culoare, formă</i>	8.06-14.06. 2017
Expoziția de fotografie <i>Orga din Banat și constructorii ei</i>	11.09-22.09.2-17
Expoziție personală de pictură Dragoș Zipfl	17.11-17.12.2017
Expoziție concurs 1 DECEMBRIE-ZIUA MARII UNIRI	28.11-16.12.2017
Expoziția de Paste <i>Vino, Doamne printre noi!</i>	10.04.-03.05.2017

Ralierea la evenimente culturale este un atu pentru instituțiile muzeale. Astfel, Muzeul Banatului Montan a adoptat de câțiva ani evenimentul european Noaptea Muzeelor. În anul 2017 activitățile pentru acest eveniment s-au derulat sub titlul „Întâlniri istorice...after dark”.

Cercetarea istorică și arheologică reprezintă punctul forte al Muzeului Banatului Montan. Au fost pregătite pentru publicare un număr de **32 studii științifice**, dintre care 3 în reviste și volume din străinătate. Menționăm că această evaluare a cuprins atât studiile publicate în reviste interne și internaționale acreditate științific cât și pe cele din reviste de popularizare.

Un alt palier al cercetării este **promovarea** acestora prin participarea la **conferințe și simpozioane** internaționale, naționale ori de popularizare. În acest sens, cercetătorii și arheologii instituției **au participat la 35 de astfel de manifestări**. Trebuie spus că direcțiile de cercetare sunt determinate de forța umană, de pregătirea de specialitate. În momentul actual la Muzeul Banatului Montan s-a constituit și lucrează cu rezultate remarcabile o echipă de cercetători și arheologi buni specialiști și care promet să aibă o carieră deosebită.

În cursul anului 2017 s-a derulat în parteneriat pe temeiul protocoalelor, cercetare arheologică prin săpături arheologice la castrul de la Pojejena, Berzovia, Anina și Mehadia precum și cercetări preventive la Ramna și Divici, efectuându-se și supraveghere arheologică pentru proiectul RO-NET pe raza întregului județ, acolo unde a fost necesar.

Activitatea de editare științifică reprezintă, în fond, o valorificare a cercetării științifice derulată și promovată de Muzeul Banatului Montan. Cartea de istorie editată de Muzeul din Reșița reflectă stadiile cunoașterii istoriei regionale a Banatului și, în egală măsură, a promovării istoriei bănățene în Europa și în lume. Revista *Banatica* este o revistă care și-a păstrat numele, formatul și identitatea de la prima apariție în anul 1971 și până astăzi, ceea ce poate puține reviste ale istoriei din România pot să afirme acest lucru. Cu siguranță, în Banat suntem singura revistă de istorie care se înscrie într-o continuitate în cei 46 de ani de apariție. S-au editat între anii 1971-2017 un număr de 27 de volume de reviste, din care doar 8 au apărut până în 1989. Trebuie menționat faptul că din 2011 *Banatica* este cotate în bazele de date internaționale, fapt care atrage cercetători și colaboratori din străinătate precum și din țară. O parte dintre aparițiile revistei au fost editate în două volume, unul de arheologie, iar celălalt de istorie. Volumul 27 din anul 2017 al revistei *Banatica* a fost închinat cercetătorului Volker Wollmann, a cărui carieră se leagă de începuturile Muzeului din Reșița și ale revistei *Banatica*, fiind secretar de redacție al primului număr. Domnul Wollmann se distinge prin munca și acumulările științifice cu privire la istoria unui spațiu european ce a fost provincie a Imperiului Roman și, deopotrivă, prin promovarea istoriei patrimoniului tehnic al Transilvaniei și Banatului. Istoricul Volker Wollmann se regăsește, astfel, alături de profesorii Nicolae Gudea, Doru Radosav și Nicolae Bocșan de la Universitatea Babeș Bolyai din Cluj, dar și de profesorul Harald Heppner de la Universitatea din Graz, între istoricii omagiați în paginile revistei *Banatica*. Trebuie spus că pe site-ul instituției, revista poate fi consultată și on-line.

Istoria nu se poate scrie fără apelul la surse, fie ele de natură arheologică ori scrisă. Din acest motiv publicarea izvoarelor istoriei medievale a Banatului a constituit pentru noi o preocupare și o direcție de valorificare a cercetărilor istorice. În cursul anului 2017 a apărut volumul 2 al culegerii de documente medievale *Diplomatariu Banaticum*, editat de dl. Costin Feneșan. Concomitent, am considerat că și istoria contemporană are nevoie de instrumente de lucru, astfel că Felician Velimirovici a reușit să editeze volumul de documente „*Curățirea*” partidului. *Campania de verificare și excluderi din structurile teritoriale ale P.M.R., 1948-1950. Activitatea Comisiei Județene de Verificare din Reșița (Documente)*. În același sens, se află în lucru alte două volume de documente medievale privitoare la istoria Banatului.

O altă direcție de valorificare a cercetărilor prin editare, urmare a necesităților istoriografice bănățene, este tipărirea de monografii. În anul 2017 s-a efectuat editarea a două astfel de volume. Astfel, Dumitru Țicu a realizat monografia satului Ilidia, sub titlul *Ilidia. Un centru de putere*. O altă monografie editată este aceea a localității Valeapai *Valeapai 420 de ani – Pagini monografice, consemnări, rețineri. O istorie subiectivă*, autor doamna Ana Kremm.

Un al treilea demers editorial al anului 2017 a fost onorarea memoriei unui mare profesor de origine bănățeană, profesorul universitar dr. Nicolae Bocșan fapt pentru care, prin colaborarea cu istorici de marcă care l-au cunoscut, am editat un volum de studii științifice sub titlul *Vocația istoriei. Studii în memoria profesorului Nicolae Bocșan*.

Activitate educațională: Beneficiarul-țintă al activității instituției noastre este vizitatorul de vârstă școlară, astfel că muzeul are între obiective și o componentă educațională. În cadrul acestui subpalier au fost efectuate un număr de 22 de activități cu elevii, conform cu protocoalele încheiate cu unitățile de învățământ din oraș dar și din județ. Aici se poate înscrie și colaborarea cu asociația de astrologie unică în țară, Asociația Pluto. În consens cu ideea de educație permanentă (pe durata întregii vieți) s-a atras încă din anii trecuți un nou grup-țintă și anume adulți și persoane de vârstă a treia.

Promovarea în mass-media a întregii activități a instituției desfășurate în beneficiul comunității s-a realizat prin apariții în presa on-line, scrisă, audio și vizuală atât locală cât și regională precum și pe propria pagină de internet, www.muzeulbanatuluiimontan.ro, prevăzută cu versiune în limba engleză. Comunicarea periodică s-a realizat cu scopul transmiterii informațiilor, în scop promoțional dar și pentru atragerea de consumatori de cultură.

MUZEUL JUDEȚEAN DE ETNOGRAFIE ȘI AL REGIMENTULUI DE GRANIȚĂ CARANSEBEȘ

Muzeul Județean de Etnografie și al Regimentului de Graniță Caransebeș a avut drept obiective pentru anul 2017: evidența, conservarea și securitatea patrimoniului muzeal (mobil și imobil), cercetarea științifică a patrimoniului arheologic,

etnografic și istoric al județului Caraș - Severin și a patrimoniului muzeal al instituției, valorificarea patrimoniului muzeal prin expoziții, programe educaționale, publicații.

În cadrul Muzeului Județean de Etnografie și al Regimentului de Graniță Caransebeș funcționează două servicii: Serviciul financiar – contabil, resurse umane, administrativ și relații cu publicul Secția Evidență, Conservare, Cercetare și Valorificare.

În cadrul instituției este în derulare activitatea de evidență computerizată a inventarului științific pentru bunurile culturale mobile din categoria tezaur și fond și este actualizată evidența digitală la colecțiile de arheologie, etnografie, artă, epocă modernă și contemporană. Registrele de inventar - patrimoniu istoric, au fost completate cu bunurile culturale mobile noi intrate provenite în anul 2017 provenite din cercetarea arheologică sistematică de la site-ul Tibiscum – Jupa, , din cercetarea preventivă de la obiectivele medievale din municipiul Caransebeș (cetatea medievală , precum și bunuri culturale mobile provenite din donații și achiziții. Au fost inventariate în sistemul clasic (în registrul de inventar) 1 200 bunuri culturale mobile provenite din cercetări arheologice, achiziții și donații, iar în format electronic au fost trecute 5 800 poziții din registrele de inventariere clasice. De asemenea, au fost întocmite inventarele de șantier pentru materialul provenit din cercetările arheologice sistematice și preventive. Conservarea bunurilor de patrimoniu mobil, aflate în depozite și expoziții s-a realizat conform normelor în vigoare.

Pe parcursul anului 2017, pentru o mai bună protecție a bunurilor culturale, dar și a personalului, precum și pentru o mai bună desfășurarea a activităților specifice s-au întreprins acțiuni de salubritate și deratizare a spațiilor expoziționale, a pavilionului administrativ și a spațiului depozitelor. De remarcat este faptul că Muzeul Județean de Etnografie și al Regimentului de Graniță Caransebeș a efectuat lucrări de reparație a spațiului muzeal. Pentru că Muzeului Județean de Etnografie și al Regimentului de Graniță Caransebeș are în administrare Rezervația Arheologică Tibiscum, loc în care s-au realizat lucrări de salubritate și conservare a săpăturilor din anul 2017. La site-ul roman de la Zăvoi și de la Bucosnița au avut loc acțiuni de reamenajare și de salubritate. În anul 2017 s-a efectuat dotarea cu aparatură electronică pentru desfășurarea activităților muzeale și administrative. Totodată s-au achiziționat și dotari pentru 2 săli expoziționale.

În cadrul procedurii de clasare a bunurilor culturale mobile aflate în administrarea muzeului, în conformitate cu legislația în vigoare, au fost finalizate dosare cu propuneri de clasare a bunurilor culturale mobile din colecțiile de arheologie. Au fost redactate 120 Fișe Analitice de Evidență pentru piese din colecțiile de arheologie, istorie modernă, fondul documentar de carte și monumentele istorice memoriale.

Cercetarea patrimoniului național mobil și imobil s-a realizat în condițiile previzionate, materializându-se printr-un număr de 11 studii și articole ale personalului de specialitate publicate în reviste științifice atât în țară cât și în străinătate. Planul editorial al instituției s-a materializat prin editarea a 4 lucrări științifice, dintre care se remarcă nr. 7/2017 al revistei științifice *Tibiscum S.N.*, care cuprinde în mare parte articole redactate în limbă străină a renumiți cercetători din țară și străinătate. De asemenea, *Aspecte din activitatea Regimentului de Graniță româno – bănățean nr. 13 din Caransebeș*, autor col. (rez.) Liviu Groza, *Studia Comitalis și Actaele Muzeului Caransebeș* au fost publicate sub egida Muzeului Județean de Etnografie și al Regimentului de Graniță Caransebeș.

Creșterea patrimoniului muzeal s-a realizat prin cercetările de teren desfășurate în domeniul arheologic și etnografic, dar și prin donații reprezentând bunuri culturale de patrimoniu ce fac obiectul istoriei Regimentului nr. 13 Româno-Bănățean și etnografiei.

Pe parcursul anului 2017 au avut loc 12 vernisaje de expoziții, atât la sediu cât și în afara instituției: *Radu Florescu – Viața și opera, Ouăle încondeiate (tradiție, artă, meșteșug), Granița Bănățeană, Noi descoperiri arheologice la Tibiscum, Instaurarea Administrației Românești în Banat, Villa Romana de la Zăvoi, Tehnologia lemnului, Evoluția armamentului din preistorie până în zilele noastre, Basarabia în timpul primului război mondial 1914 – 1918, Locuiri sezoniere și permanente ale populației preistorice din Banatul de Munte, Moda franceză în miniatură, Expoziție foto – documentară 600 de ani de la trecerea în neființă a lui Mircea cel Bătrân.*

S-a desfășurat o bună colaborare cu instituțiile de învățământ din orașul Caransebeș, dar și din localitățile apropiate. Popularizarea activităților muzeului s-a realizat prin afișe: 767, comunicate de presă: 13, articole în presa locală și, după caz, în presa centrală: aprox. 140, reportaje radio: 22, apariții la televiziune: 18, afișare pe pagina de internet a MJERG Caransebeș – www.muzeul-caransebes.ro, afișarea evenimentelor în rețeaua muzeală prin CIMEC.

Personalul de specialitate a realizat ghidajul pentru grupuri sau la cerere ori de câte ori a fost solicitat, atât la sediu cât și la Rezervația Arheologică Tibiscum – Jupa, la *villa romana* de la Zăvoi.

În cadrul instituției s-au desfășurat o serie de activități culturale conexe ce au avut drept scop promovarea patrimoniului cultural deținut: „Noaptea muzeelor”, „Muzeul Viu”, spectacole de dansuri tradiționale din Banat, spectacole de teatru, lansări de carte, concerte de muzică, organizarea de simpozioane și conferințe. Un demers inedit, sub patronajul Ministerului Culturii și Identității Naționale a avut loc în 22 februarie 2017 la sediul instituției sun titlul *Câți suntem ?*, o conferință cu scopul de a face cunoscută legislația arheologică și procedurile de aplicare ale acesteia pentru sectorul administrativ, dar și pentru lumea științifică. Una dintre cele mai apreciate și cunoscute activități științifice ale Muzeului Județean de Etnografie și al Regimentului de Graniță este Simpozionul Internațional de Arheologie și Istorie *In Memoriam Constantini Daicovicu*, la care în anul 2017 au fost prezenți 84 de cercetători în domeniul arheologiei și istoriei din 7 țări europene.

ȘCOALA POPULARĂ DE ARTE ȘI MESERII „ION ROMĂNU” DIN REȘIȚA

Școala Populară de Arte și Meserii „Ion Romănu” din Reșița, organizată în afara învățământului formal, își desfășoară activitatea în domeniul educației artistice și estetice, fiind o formă de educație permanentă. Școala populară de arte este concepută ca o alternativă la învățământul clasic, ea adresându-se atât celor de vârstă școlară, cât și adolescenților și celor maturi, indiferent de pregătirea lor profesională. Prin specificul activității sale, instituția are o mare apropiere, din punct de vedere structural, de unitățile de învățământ și ca atare prezenta informare va face referire, ca de fiecare dată, la activitatea de pe parcursul a doi ani școlari, și anume semestrul al II-lea al anului școlar 2016-2017, respectiv începutul anului școlar 2017-2018.

Conform cu planul de școlarizare stabilit în vara anului 2016, pentru anul școlar 2016-2017 s-a prezumat total de 459 de cursanți, dintre care, pentru secțiile de la sediul din Reșița, un număr de 350 de locuri, repartizați pe clase și ani de studiu, cu o durată de școlarizare cuprinsă între doi și cinci ani, funcție de profilul urmat, iar pentru secțiile din județ au fost planificate 109 locuri.

În anul școlar 2016-2017 au fost înscriși 483 de cursanți dintre care 420 la sediu și 63 la secțiile externe. Din cauze imputabile doar cursanților (situație financiară, alte cauze personale) s-au înregistrat la sediu 58 de retrageri. La finele anului școlar 2016-2017 au absolvit 55 cursanți și au rămas neclasificați 11, aceștia neprezentându-se la examen.

În planul de școlarizare pe anul școlar 2017-2018 aprobat la finele lunii iulie, pentru anii I, II, III, IV și V de studiu au fost repartizate 332 locuri la sediu și 129 la secțiile externe, deci sau preconizat un total de 461 cursanți. În acest an școlar a fost reînființată la sediu o secție de artă fotografică.

Școala Populară de Arte și Meserii a fost implicată pe parcursul anului 2017, pe lângă activitățile de predare la clasă într-o serie de manifestări culturale, în scopul antrenării a cât mai mulți cursanți în activitatea cu publicul, ca finalitate a oricărui act educațional artistic. Astfel au fost organizate cu participarea în exclusivitate a cursanților școlii audii semestriale pe clase, „Zilele ușilor deschise”, „Săptămâna Mărțișorului”, „Zilele Școlii Populare de Arte și Meserii Reșița”, recitalul absolvenților, expoziții de pictură la sediu și în județ.

Stimularea creativității și talentul propriilor cursanți s-a realizat prin participarea acestora, individual la un număr semnificativ de festivaluri concurs de interpretare muzică clasică, muzică ușoară și populară din județ și din țară (soliști vocali și instrumentiști), obținându-se și numeroase premii. Participări au fost, printre altele la: Concursul de pian „Prietenii muzicii” - Timișoara – Diplomă de excelență; Concursul „Pianul, a doua pasiune” – Râmnicu Vâlcea; Festival concurs de muzică ușoară „Ritmuri în Mileniul III” – Berzasca – Premiul I; Festivalul concurs „Meleaguri Brâncușiene” - Tg. Jiu; Festivalul concurs „Tradiții Silvane” - Șimleul Silvanei; Festivalul național de folclor „Flori de cântec” - Caransebeș; Festival de creație – interpretare „Stele de mâine – Timișoara”; Festivalul concurs de colinde – Bozovici; Festivalul național de folclor „Luță loviță”; Festivalul de folclor „Doina Bistrei” - Măru; Festivalul concurs „Fi star în țara ta” - Petroșani; Festivalul național concurs „Topul mărțișorului” - Timișoara.

Secția de arte vizuale din Reșița a participat la: Concursul Național de pictură contemporană ediția a-VII-a - Cluj-Napoca; „Salonul de primăvară” - Sâncraia (Alba); Concursul național de pictură și grafică – Sibiu; Ediția a XXIII-a a Expoziției internaționale de Arte Plastice și Decorative – Pitești; Expoziție colectivă la „Seara Artelor” - Cluj-Napoca.

Și acest an a fost marcat de participarea școlii la manifestări culturale în calitate de coorganizator: Festivalul „Velișcu Boldea” - Reșița, Festivalul internațional „Hercules” - Băile Herculane, Festivalul internațional de interpretare pianistică și compoziție „Sabin Păuța”, Festivalul coral „Ion Romănu” Reșița. În cea de organizator instituția se regăsește în următoarele manifestări: „Zilele Porților Deschise” și „Zilele Școlii Populare de Arte”, Recitalul absolvenților, Săptămâna Mărțișorului - Reșița, Spectacolul „Nu uita că ești român” - Reșița, Simpozionul Școlilor Populare de Arte, de la Herculane ediția a IV-a organizat în acest an în parteneriat cu Școala Populară de Arte din Tg. Jiu.

Ansamblul de cântece și dansuri „Reșițeană” a participat la Festivalul „Velișcu Boldea” – Caransebeș, „Alaiul Primăverii” – Reșița, Festival „Porțile poeziei”, – Palatul Cultural Reșița, Festivalul „Hercules” – Băile Herculane. De asemenea, împreună cu Tariful școlii a fost invitat la Festivalul internațional de folclor „Trandafir de la Moldova” - Iași, la Carnavalul de la Chieti -Italia, unde susține un spectacol, la Cluj-Napoca, cu un microrecital, la aniversarea ansamblului „Rapsodia Someșană”, la Majdanpek – Serbia cu spectacolul „Deschide ușa creștine” și nu în ultimul rând, din nou la Cluj-Napoca la deschiderea „Anului Cântului Popular.

Formația „Panoramic” a participat la Nürnberg – Germania la un festival al românilor.

Anul este marcat și de reînnoirea tradiției reșițene în materie de Jazz, odată cu primul concert al noii formații de jazz a școlii „Art Bend” în cadrul Simpozionului Școlilor Populare de Arte.

Pe lângă acestea, cursanții ai Școlii au participat la un număr mult mai mare de manifestări, dintre care mai putem enumera: Târgul de toamnă – Oravița, Spectacolul „Rock-Music” - Reșița, Spectacol „Stelele iernii” - Oravița, Spectacol dedicat Zilei copilului organizat de Primăria Caransebeș, „Târgul de Crăciun” - 4 zile de spectacol – Reșița, „Teatrul de Păpuși” - Reșița, „Noaptea bibliotecilor” - Reșița, „Ziua Vârșnicilor” - Caransebeș, „Ziua muzeelor” - Caransebeș și altele.

Activitatea de ansamblu a școlii se manifestă și prin intermediul parteneriatelor interne și externe pe care le-a deschis. Astfel principalii parteneri interni sunt: Școala de Arte „Tudor Jarda” din Cluj – Napoca, Centrul de Cultură „Bucovina” Suceava, Centrul Județean pentru Cultură Tradițională și Educație Artistică Tîrgu – Mureș, Școala Populară de Arte Tg. Jiu, Centrul Județean de Conservare și Promovare a Culturii Tradiționale Caraș-Severin ș.a.. Pe plan extern am colaborat cu Asociația „Camminando insieme” din Chieti – Italia și cu Centrul de Creație pentru Copii „Veselca” din Lviv – Ucraina și cu Ansamblul Kud Majdanpek – Serbia.

La capitolul publicații vom menționa lucrările cuprinse în „Catalogul Artelor” ca urmare a expoziției naționale „Seara Artelor” - Cluj Napoca la care au participat lucrările de pictură și artă decorativă a cursanților de la secția din Reșița. De asemenea Școala se regăsește într-o serie de articole de presă, cu referire directă la manifestările la care a participat în țară și în străinătate.

Ca o permanență, se are în vedere ridicarea calității actului educațional, prin urmărirea pregătirii și perfecționării personalului didactic. În paralel, profesori ai școlii au fost solicitați în jurii la diferite concursuri și festivaluri și unii dintre ei au colaborat cu diferite formații artistice din județ participând alături de acestea la o serie de manifestări.

Baza materială a școlii a fost în continuare îmbunătățită pe parcursul anului financiar 2017. În acest sens, a fost achiziționat un pian electric pentru sala festivă și diverse materiale necesare bunei funcționări a procesului educațional.

CENTRUL JUDEȚEAN PENTRU CIVILIZAȚIE TRADIȚIONALĂ CARAȘ-SEVERIN

ACTIVITATEA DE PROMOVARE:

Lunile ianuarie și februarie 2017, au fost dedicate promovării costumelor populare tradiționale vechi și autentice, dar și a celor contemporane. Localități din Valea Sebeșului, Valea Timișului și Valea Cernei au organizat manifestări care au avut drept generic „Balul Izmenelor”.

În data de 23 februarie 2017, pe scena Casei de Cultură „George Suru” din localitatea Caransebeș, a avut loc Festivalul folcloric „Velișcu Boldea”, ediția a X-a și Simpozionul cu tema „Amintiri și întâmplări cu Velișcu Boldea”, partea artistică fiind asigurată de formații din zona Caransebeșului.

Obiceiurile de primăvară au fost promovate, în lunile martie și aprilie, prin diverse manifestări, astfel de Lăsatul Secului au fost organizate carnavaluri cu măști: „Fășang”, „Urșii”, „Tocma cornilor”, „Berbecii”, „Leoarfe” iar în Valea Bistrei și Valea Almăjului s-au derulat manifestări care au avut drept generic „Măsuratul oilor”.

În data de 6 mai 2017, tradiționala manifestare „Alaiul Primăverii”, ediția a XXXVIII-a, conceput și organizat, ani la rând ca o paradă a costumelor populare prezentată și anul acesta de cele 30 de formații de dansuri și grupuri folclorice cu obiceiuri de primăvară, s-a desfășurat la Reșița în Parcul „Tricolorului”. În cadrul festivalului a avut loc și Târgul meșterilor populari bănățeni și Târgul cu produse tradiționale alimentare bănățene.

Catedrala „Schimbarea la Față” din Govândari – Reșița, a găzduit în data de 21 mai 2017, Festivalul de muzică corală religioasă „Ion Românu” ediția a XIX-a, manifestare la care au participat un număr de zece formații corale.

În data de 2 iunie 2017, în cadrul proiectului „Sărbătorile satului în sufletele copiilor” a fost organizat Festivalul-concurs de folclor „Ciobănașul”, ediția a V-a, la care au participat 13 ansambluri folclorice, 23 soliști vocali și 11 soliști instrumentiști din județele: Caraș-Severin, Hunedoara și Timiș.

În perioada 8-9 iunie 2017, localitatea Bocșa a găzduit Festivalul-concurs de muzică populară „Aurelia Fătu-Răduțu”, ediția a XXIV-a, la care au participat concurenți din județ cât și din țară. Premiul I a fost câștigat de Turculescu Alin din Caraș-Severin.

Păstrarea și valorificarea autenticității folclorului și a tradițiilor satului bănățean au prilejuit organizarea pe parcursul lunii iunie, respectiv în data de 9 iunie 2017, în localitatea Greoni, „Sărbătoarea Văii Carașului”, la care au participat formații din județul Caraș-Severin și Timiș. În data de 10 iunie 2017, în localitatea Măru s-a desfășurat Festivalul-concurs „Doina Bistrei” care a adus pe scena Căminului Cultural 11 ansambluri folclorice, 14 soliști vocali și 8 instrumentiști din județele Caraș-Severin, Timiș și Hunedoara.

În perioada 14-17 iunie 2017, la Băile Herculane, au fost organizate Colocviile Internaționale ale Revistei „Reflex”, ediția XVII-a, sub genericul „Pictură. Poezie. Sculptură”, sub egida Uniunii Scriitorilor din România. Ca de obicei, la fiecare ediție a colocviilor, au avut loc lansări de reviste în cadrul temei devenită deja tradițională „Seara revistelor și editurilor invitate”, precum și alte publicații, dar și recitaluri de poezie ale poezilor prezente: „Rotonda poezilor: Oprește, Doamne, Ceasornicul”.

Colocviile Internaționale ale revistei „Reflex” au ca obiective-mesaj – prezentarea, valorificarea și răspândirea creației literare precum și îngemănarea artelor dinspre și înspre cei avizați, dar mai ales iubitorii de poezie, educarea comunității în a deveni consumatori de cultură.

Ca urmare a parteneriatului încheiat între cele două instituții de cultură, Centrul Județean pentru Conservarea și Promovarea Culturii Tradiționale din Caraș-Severin și Timiș, în data de 25 iunie 2017, în localitatea Sacoșu Turcesc, județul Timiș, s-a desfășurat Festivalul „Laleaua Pestră”, în vederea conservării, promovării, păstrării și valorificării autenticității folclorului și a valorilor cultural-artistice din Banatul de munte și pustă.

În perioada 3-8 iulie 2017, la Băile Herculane s-a desfășurat Festivalul Internațional de Folclor „Hercules”, ediția a 47-a, cea mai longevivă manifestare din județ, cea mai amplă, destinat promovării și conservării folclorului național dar și internațional, derulat pe trei secțiuni: formații din străinătate, formații din țară și formații din județ. Festivalul „Hercules” a intrat deja într-un circuit organizatoric de câțiva ani alături de Timișoara, Vârșeț, Majdanpek, Niș (Serbia) și Veliko Târnovo (Bulgaria).

În perioada 17-23 iulie 2017, a avut loc „Tabăra națională de icoane pictate pe lemn și sticlă, olărit și măști tradiționale venețiene”, organizată la Râul Alb de Ministerul Tineretului și Sportului, Direcția Județeană pentru Sport și Tineret

Caraș-Severin în colaborare cu instituția noastră, la care au participat 82 de tineri, cu vârsta cuprinsă între 10 și 18 ani. În cadrul acestui proiect s-a urmărit valorificarea tradițiilor, obiceiurilor și meșteșugurilor populare, ca o alternativă de educație nonformală, formare, dezvoltare și susținere a unor abilități și deprinderi a tinerilor în artele populare.

În data 20 iulie 2017, Valea Timișului (Buchin), „Întâlnire cu fiii satului”.

În data 30 iulie 2017, Caransebeș „Festivalul Ucrainenilor”.

În data de 11-12 august 2017, în localitatea Armeniș s-a desfășurat „Festivalul de folclor – jocul popular - tradiție perenă de pe Valea Timișului”, ediția a III-a, manifestare care și-a propus promovarea costumului popular autentic a cântecului și dansului popular din Banatul de Munte.

Localitatea Răcășdia a găzduit în zilele de 15-16 august 2017, manifestarea „Zilele culturii Răcășdene”, manifestare complexă care a reunit manifestări literare (lansări de publicații) și manifestări muzical-coregrafice susținute de formații artistice din zonă.

Tabăra Națională de Literatură „Colocvii Banatice”, ediția a III-a – 1-4 septembrie 2017, Anina-Mărghițaș.

În data de 15 septembrie 2017, în localitatea Bocșa a avut loc „Festivalul Comunităților Etnice din Banat”, ediția a XVI-a, care de-a lungul anilor a promovat costumul popular, muzica și dansul comunităților etnice din Banat. Au participat ansambluri folclorice ale comunității sârbe, rromane, croate, cehe, maghiare, ucrainene iar din partea instituției a participat orchestra profesionistă „Virtuozii Semenicului”, împreună cu interpreta vocală Ramona Vița.

În zilele de 29-30 septembrie 2017, în localitatea Eftimie Murgu s-a desfășurat „Festivalul Văii Almăjului”, ediția a XXII-a, în cadrul căruia s-a desfășurat și Simpozionul „Despre Almăj, almăjeni și faptele lor”.

În zilele de 13-15 octombrie 2017, s-a desfășurat, în colaborare cu Primăria Municipiului Reșița, Asociația „Nevo Parudimos” și Casa Orășenească de Cultură Bocșa, „Festivalul Etnica”, manifestare care a urmărit promovarea individualității fiecărei etnii și sublinierea ideii de educație multiculturală.

Festivalul-concurs Național de Muzică Ușoară „Ritmuri în mileniul III”, ediția XVII-a – 17-18 octombrie 2017, Berzasca.

Colocviile Internaționale „Nedeia”, ediția a III-a – 31 octombrie – 3 noiembrie 2017, Băile Herculane.

Festivalul de creație și interpretare a poeziei în grai bănățean „Tata Oancea”, ediția 41 – 3-4 noiembrie 2017, Bocșa.

Miss Piranda – 25 noiembrie 2017, Greoni.

Festivalul Național de Muzică Populară Vocal-Instrumentală „George Motoia Craiu”, ediția XVII-a, – 28-29 noiembrie 2017, Oravița.

Festivalul Național-Concurs de Interpretare a Romanței și Liedului „Nicolae Florei”, ediția I, – 24-25 noiembrie 2017, Bocșa.

Simpozionul Internațional dedicat Zilei Naționale a României – „99 de ani de la Marea Unire de la 1 Decembrie 1918”, ediția a VI-a, Timișoara, participare la secțiunea „Civilizație și spiritualitate românească” cu lucrarea „Simboluri și semnificații în tradițiile și obiceiurile din Banatul Montan”.

Festivalul Internațional de Folclor „Ghiță Copăceanu-Moșu”, ediția a III-a – 9 decembrie 2017, Teregova.

Festivalul-concurs de colinde „Lângă ieslea minunată” / Expoziție de icoane „Icoana din sufletul meu”, ediția a VI-a – 9 decembrie 2017, Bozovici.

ACTIVITATEA DE CONSERVARE:

Pentru cultura scrisă, conform *Calendarului anual*, instituția editează Revista „Reflex” – artă-cultură-civilizație, astfel în anul 2017 au apărut nr. 1-6/2017 (ianuarie-iunie), și nr. 7-12/2017 (iulie –decembrie), respectiv Colocviile Internaționale „Reflex” (14-17 iunie 2017), ediția XVII-a.

De asemenea, a apărut și Revista „Nedeia” – revistă de cultură tradițională, nr. 9/2017 și nr. 10/2017, Colocviile Internaționale „Nedeia” – „Banatul Viu la 2017”, ediția a III-a – 31 octombrie - 3 noiembrie 2017, Băile Herculane, proiect cultural menit să promoveze și să conserve cultura scrisă din Banatul Montan și creația folclorică de inspirație polivalentă care diferențiază specificitatea zonală.

Din domeniul culturii tradiționale, a apărut publicația „Conceptul de cultură tradițională”, Colocviile Revistei „Nedeia” – „Banatul viu la 2015 și 2016” și în curs de apariție (dat la tipar), „Coregrafi și ansambluri din Banatul Montan”, volumul II iar în pregătire se află „Monografia Ansamblului Semenicul”.

ACTIVITATEA ARTISTICĂ:

Orchestra profesionistă „Virtuozii Semenicului” a participat la manifestările organizate de către instituție în anul 2017.

În data de 21 decembrie 2017, la inițiativa domnului președinte al Consiliului Județean Caraș-Severin, a fost organizat în Sala Palatului Cultural din Reșița, un spectacol de colinde, muzică populară și jocuri populare din Banat, cu titlul „Sărbătoare în casa ta”.

SC AQUACARAȘ SA

SC Aquacaraș SA este operatorul regional al serviciilor publice de alimentare cu apă potabilă și de canalizare pe raza județului Caraș Severin și operează în mediul urban al județului.

Societatea Comercială AQUACARAȘ S.A. Caraș – Severin s-a înființat ca entitate managerială la data de 21.10.2004 ca societate pe acțiuni, având ca acționari consiliile locale ale celor opt orașe ale județului și Consiliul Județean Caraș Severin respectiv CL Reșița, CL Anina, CL Băile Herculane, CL Bocșa, CL Caransebeș, CL Moldova Nouă, CL Oravița și CL Oțelu Roșu ca urmare a necesității organizării operatorilor de servicii după modelul regional practicat în majoritatea țărilor U.E., în vederea accesării de fonduri comunitare prin proiecte de dezvoltare a infrastructurii de apă, canalizare, epurare și protecția mediului.

Consiliul Județean Caraș Severin, în calitate sa de acționar majoritar al Aquacaraș SA (64,4355% din acțiuni), a manifestat un real interes și s-a implicat în susținerea activității operatorului regional având în vedere în special dificultățile întâmpinate de acesta pe parcursul anului 2017, prin adoptarea unor hotărâri ale forului deliberativ:

- astfel, încă de la începutul anului 2017, prin adoptarea HCJ nr. 21/ 20.01.2017 consiliul județean și-a mandatat reprezentantul în AGA SC Aquacaraș SA în vederea convocării unei ședințe extraordinare în vederea prelungirii mandatului administratorilor provizorii până la finalizarea procedurii de selecție a noilor administratori;

-prin HCJ nr. 29/28.02.2017 s-a avizat pozitiv profilul Consiliului de Administrație al Aquacaraș SA și profilul de membru în Consiliul de Administrație al Aquacaraș SA;

-dovada susținerii permanente a operatorului regional o reprezintă și HCJ nr. 64/23.03.2017 și HCJ 261/27.11.2017 prin care se mandatează domnul Ionuț Popovici, vicepreședintele Consiliului Județean Caraș Severin, să semneze Actul Adițional nr. 1 și Actul Adițional nr.2 la Contractul de Garanție imobiliară autentificat sub numărul 3440/23.12.2015, constituit în vederea eșalonării la plată a obligațiilor fiscale datorate Agenției Naționale de Administrare Fiscală de către Aquacaraș SA,

- în luna mai 2017 se aprobă Bugetul de Venituri și Cheltuieli al Aquacaraș SA pentru anul 2017 prin HCJ nr. 94/18.05.2017;

- prin HCJ nr.127/22.06.2017, după emiterea Raportului de recrutare și selecție a candidaților pentru posturile de administrator a Aquacaraș SA nr. 59/06.04.2017, fundamentat de SC Pluri Consultants România SRL, înregistrat la Consiliul Județean Caraș Severin sub număr 6540/07.04.2017, în conformitate cu prevederile Hotărârii nr. 3/ 15.06.2017 a ADI Acvabanat Consiliul Județean Caraș Severin, în calitate sa de autoritate tutelară, a propus din lista ierarhizată a membrilor Consiliului de Administrație 7 persoane și a stabilit procedura de vot în urma căreia să fie votați, prin vot secret, de către consilierii județeni noii membri ai Consiliului de Administrație Aquacaraș SA;

-față de votul secret exprimat de consilierii județeni s-au depus două plângeri prealabile din partea domnului vicepreședinte Ionuț Popovici (plângere prealabilă nr. 12707/10.07.2017) și domnul Dan Stan (plângere prealabilă nr. 12547/10.07.2017) care au fost admise conform HCJ nr. 163/27.07.2017;

- în vederea desfășurării activităților de selecție a administratorilor Aquacaraș SA, s-a adoptat HCJ nr. 164/27.07.2017 prin care s-a stabilit lista propunerilor pentru noii membri ai Consiliului de Administrație Aquacaraș SA;

-În paralel cu aceste preocupări a fost emis și acordul de principiu pentru participarea Consiliului Județean Caraș Severin la cofinanțarea aplicației " Fazarea proiectului Modernizarea infrastructurii de apă și apă uzată în județul Caraș Severin", fiind adoptată HCJ nr.166/27.07.2017;

- a fost nominalizat un nou reprezentant al Consiliului Județean Caraș-Severin in AGA SC AQUACARAȘ SA, în persoana domnului Alexandru Vichentie Albu urmare a demisiei domnului Marius – Mihai Bălean din funcția de consilier județean, adoptarea HCJ nr. 181/30.08.2017;

- față de HCJ nr. 164/27.07.2017 a fost înregistrată o nouă plângere prealabilă depusă de domnul Dan Stan (plângere prealabilă nr. 16138/25.08.2017) care a fost respinsă prin HCJ nr. 196/20.09.2017.

În vederea indentificării și soluționării problemelor apărute la implementarea Proiectului " Modernizarea infrastructurii de apă și apă uzată în județul Caraș Severin", în data de 24.10.2017, la Ministerul Dezvoltării Regionale, Administrației Publice și Fondurilor Europene, a fost organizată o întâlnire la care au participat părțile implicate în proiect. Una din soluțiile propuse a fost restructurarea societății pentru obținerea unor rezultate suplimentare.

Anul 2017 reprezintă pentru societate un an în care au continuat eforturile pentru implementarea Proiectului „Modernizarea infrastructurii de apă și apă uzată în județul Caraș Severin”, proiect finanțat din Fonduri de Coeziune, ce continuă seria investițiilor în infrastructura de apă și apă uzată începute cu Proiectul ISPA.

Proiectul “Modernizarea infrastructurii de apă și apă uzată în județul Caraș-Severin”

Codul proiectului: **CCI 2011RO161PR005-1028230 – cod SMIS-CSNR 43331**

Scopul/obiectivele proiectului:

Scopul proiectului este de a realiza conformarea cu obligațiile privind calitatea apei prevăzute în Tratatul de Aderare, precum și cu obiectivele Programului Operațional Sectorial de Mediu.

Obiectivul proiectului îl constituie reabilitarea și extinderea sistemului de alimentare și tratare a apei și sistemului de colectare și epurare a apei uzate în aglomerările Reșița, Caransebeș, Bocșa, Moldova Nouă, Oțelul Roșu, Oravița, Anina și Băile Herculane.

Populația țintă beneficiară a proiectului va fi de aproximativ 138.000 locuitori.

Proiectul constă în principal în măsuri de extindere și reabilitare a conductelor de aducțiune, a sistemelor de distribuție a apei inclusiv stații de pompare, rezervoare și stații de tratare a apei potabile, construirea de stații de clorinare, precum și reabilitarea și extinderea sistemului de apă uzată, inclusiv stații de pompare apă uzată și construirea stațiilor de apă uzată.

Valoarea proiectului

Valoarea Totală a proiectului: **107.997.740 Euro* / 492.847.686 Lei*, fără TVA, din care:**

Valoarea eligibilă: **101.239.781 Euro / 462.007.740 Lei**

Valoarea eligibilă conform POS: **01.239.781 Euro / 462.007.740 Lei, din care:**

88,16 % FC: 89.252.991 Euro / 407.306.024 Lei

10,84 % Buget de Stat: 10.974.392 Euro / 50.081.638 Lei

1 % Buget Local: 1.012.398 Euro / 4.620.078 Lei**

Contribuția Beneficiarului**: **6.757.959 Euro / 30.839.946 Lei**

Valoare alta decât cea eligibilă***: **6.757.959 Euro / 30.839.946 Lei**

Data semnării de către Comisia Europeană a deciziei de aprobare****: 03.08.2012

Data semnării Contractului de Finanțare: **24.08.2012**, curs inforeuro **1 Euro= 4,5635 Lei**

Pe tot parcursul anului 2017 Consiliul Județean Caraș Severin a monitorizat evoluția Proiectului “Modernizarea infrastructurii de apă și apă uzată în județul Caraș Severin” solicitând raportări periodice privind progresul lucrărilor cuprinse în acest proiect.

De asemenea Consiliul Județean Caraș Severin a acordat sprijin în finalizarea procedurilor necesare pentru fazarea acestui Proiect astfel încât sumele rămase necheltuite până la finalul perioadei de implementare să poată fi fazate și în consecință să nu fie pierdute și apoi imputate autorităților locale.

În completarea acestui proiect, se derulează în paralel și proiectul pentru investiții în județ în perioada 2014-2020, inclusiv într-o serie de localități rurale (Teregova, Topleț, Mehadia, Berzovia, Băuțari, Grădinari și Ticvaniu-Mare), în prezent fiind în derulare Contractul de Asistență Tehnică pentru Pregătirea Aplicației de Finanțare și a Documentațiilor de Atribuire pentru Proiectul Regional de Dezvoltare a Infrastructurii de Apă și Apă Uzată din județul Caraș-Severin, în perioada 2014-2020”. În acest moment se stabilește forma finală a Studiului de Fezabilitate însă cea mai mare problemă o reprezintă finalizarea cadrului instituțional, cele 7 localități rurale beneficiare nefiind nici în acest moment incluse în ADI ACVABANAT, deși și-au exprimat acordul prin HCL încă din anul 2014.

În data de 02.10.2017 a fost semnat Contractul de finanțare nr. 128/02.10.2017 pentru Fazarea Proiectului “Modernizarea infrastructurii de apă și apă uzată în județul Caraș-Severin” prin programul Operațional Infrastructură Mare (POIM). – Cod SMIS 2014+105956.

Obiectul Contractului de finanțare nr. 128/02.10.2017 îl reprezintă acordarea finanțării nerambursabile de către AM POIM pentru implementarea proiectului mai sus amintit pe o perioadă de 54 de luni respectiv între data de 03.01.2014 și 30.06.2018 la care se adaugă, dacă este cazul, și perioada de desfășurare a activităților proiectului înainte de semnarea Contractului .

Valoarea totală a Contractului de finanțare este de 393.334.340, 60 lei (valoarea în lei a fost stabilită la un curs de 4,5635 lei pentru 1 euro), structurată după cum urmează :

Valoare totală	Valoare totală eligibilă	Valoarea veniturilor nete generate		Valoarea necesară de finanțare		Valoarea eligibilă nerambursabilă din FC		Valoarea eligibilă nerambursabilă din bugetul național		Valoarea cofinanțării eligibile a Beneficiarului		Valoarea neeligibilă, inclusiv TVA
		Lei	%	Lei	%	Lei	%	Lei	%	Lei	%	
1	2	3	4	5	6	7	8	9	10	11	12	13
393.334,3	328.962,0	20.593,026		308.369,059,		262.113.700,43	85	40.087.977,71	13	6.167.381,22	2	64.372.254,67
40,6	85,93	,58	6,26	35	93,74							

AM/OI acordă o finanțare nerambursabilă în sumă maximă de 302.201.678, 13 lei, echivalentă cu 91,8652 din valoarea totală eligibilă aprobată.

Considerăm că în anul 2017, Consiliul Județean Caraș-Severin, prin activitatea desfășurată, și-a îndeplinit atribuțiile prevăzute de lege asigurând respectarea legalității actelor normative aplicabile și a susținut SC Aquacaras SA în implementarea proiectului "Modernizarea infrastructurii de apă și apă uzată în județul Caraș-Severin" și în obținerea aprobărilor necesare pentru continuarea proiectelor cu finanțare europeană.

SC FABRICA DE PRODUSE LACTATE ORAVIȚA SA

Întreaga activitate a S.C. Fabrica de Produse Lactate S.A. Oravita pe anul 2016, s-a desfășurat conform prevederilor statutului societății și a Hotărârilor Consiliului Județean, în calitate de acționar majoritar al fabricii, detinând 3.315.537 acțiuni, reprezentând 99,99 % din capitalul social al fabricii, iar Consiliul Local Oravita, un număr de 50 acțiuni cu o pondere de 0,1% din acțiuni.

În cursul anului 2017, unitatea S.C. Fabrica de Produse Lactate a întâmpinat o serie de dificultăți în desfășurarea activității, având în vedere pierderile înregistrate la sfârșitul anului 2016. La numirea noului administrator special, în 29.03.2017, existau salarii restante aferente lunii decembrie 2017 precum și plăți restante la producătorii particulari.

Cu toate că s-a încercat remedierea problemelor constatate în urma controlului din anul 2016, Direcția Sanitar Veterinară nu a permis fabricarea produselor cascade, iaurt, brânză dulce etc, ci doar a laptelui consum și brânzei telemea, ceea ce a împiedicat realizarea unor venituri mai mari, aceste având ponderea mai mare pe piață.

O altă problemă cu care s-a confruntat societatea, pe parcursul anului 2017 a fost activitatea de achiziționarea laptelui de la producătorii particulari care au refuzat livrarea laptelui până la achitarea la zi a conturilor pe de o parte, iar pe de altă parte prețului mai mare oferit de producătorii de produse lactate majori din domeniu.

Pe parcursul anului 2017, SC Fabrica de Produse Lactate Oravița a continuat să livreze lapte în cadrul programului "lapte și com" către distribuitorii SC ARLINIA TEA SRL și STEAUA de VEST SRL.

În vederea recuperării prejudiciului constat în urma controlului efectuat de Curtea de Conturi, au fost formulate acțiuni în instanță, încercându-se de asemenea și recuperarea creanțelor, prin trimiterea de somații de plată la societățile comerciale debitoare.

Tinând cont de situația veniturilor și cheltuielilor pe anul 2017, lichidatorul judiciar a solicitat, la începutul anului 2018, deschiderea procedurii falimentului întrucât nu au fost respectate plățile prevăzute în graficul de plăți cuprins în Planul de reorganizare, sens în care Tribunalul Caraș-Severin în data de 22.02.2018 a dispus începerea procedurii.

SC EOLIANA CARAȘ SRL

În urma aprobării asocierii dintre Consiliul Județean Caraș – Severin și Primăria orașului Moldova Nouă, în ședința autorității județene din data de 18.12.2017, s-au făcut demersurile necesare pentru cooptarea orașului Moldova Nouă, în calitate de asociat la SC EOLIANA CARAȘ SRL, fiind întocmite, documentele pentru operarea mențiunilor necesare în Actul Constitutiv al societății, la Registrul Comerțului Caraș – Severin,

În vederea începerii activității de transport pasageri cu Nava Bazias 1 :

- s-a solicitat Inspectoratului Tehnic al Autorității Navale Române, cu sediul în Drobeta Turnu Severin, efectuarea unei inspecții tehnice la Nava Bazias 1, în vederea confirmării valabilității Certificatului Tehnic de Navigație Interioară, inspecție care se face odată la 2 ani, fiind emis un nou Certificat Tehnic de Navigație Interioară pentru Nava Bazias 1, valabil până în 12.02.2019:

- s-a achiziționat un Sistem de Identificare Automată (A.I.S.), sistem cu garanție pe 2 ani și cu montarea pe nava inclusă în preț. Odată cu informarea Autorității Navale Române de punerea în funcțiune a Sistemului de Identificare Automată, Nava Bazias 1 a fost introdusă în baza de date a Capitaniei Zonale Moldova Nouă și implicit în bazele de date ale Autorității Navale Române;

- s-a angajat personal navigant, prima croazieră în jurul Ostrovului având loc în data de 18.05.2017, cu un grup de elevi și studenți din Croația;

- s-a renegociat acostarea Navei Bazias 1 pe perioada de vară la pontonul SC ADALIN CRISTIAN SRL, fără costuri, reușindu-se economisirea deplasării zilnice la Portul Turistic din Pojejejna.

Odată cu încheierea sezonului, spre finalul lunii septembrie, nava Bazias 1 a fost acostată la SC ADALIN CRISTIAN

SRL, fara costuri, incepand cu data de 01 octombrie 2017 pana la data de 30.04.2018.

S-au purtat negocieri cu oficialitatățile sârbe in vederea introducerii unor curse Moldova –Veche Veliko Gradiste, însă datorită timpului de traversare mare(aprox 1h și 25 de min) precum și a formalităților de trecere a vămii, s-a renunțat la acest proiect.

In luna noiembrie 2017, au fost demarate negocierile pentru preluarea de către Consiliul Județean Caras – Severin, in paza si siguranta a Bacului de trecere Bazias 4 si a pontoanelor Bazias 2 si Bazias 3, (pe 29.12.2017 pontonul Bazias 2, a fost trimis către Primaria Golubac, Republica Serbia).

La inceputul lunii decembrie, personalul SC EOLIANA CARAS SRL, s-a deplasat la Orsova pentru a aduce Nava Bazias 4 si pontoanele Bazias 2 si Bazias 3 la Moldova Noua, unde au fost ancorate in siguranta.

Datorita puterii mai mici a motoarelor s-au pierdut destule croaziere atat in jurul Ostrovului, la Moldova Noua cât si croazierele spre localitatea Veliko Gradiste din Serbia si spre Orsova, croaziere solicitate de diverse grupuri de studenti, pensionari dar si de firmele care opereaza in turism, sens în care în anul 2018, se va lua în considerare achiziționarea unor motoare de putere mai mare.

Cu toate aceste impedimente, sezonul croazierelor pe anul 2017, s-a încheiat cu cca. 2100 de turisti si incasari de cca. 71.000 de lei.

De menționat faptul ca printe turistii care au dorit o plimbare pe Dunare, in jurul Ostrovului, pe langa locuitorii Judetului Caras – Severin, au fost si grupuri de studenti si elevi din Timisoara si judetul Timis, din Oradea, din Brasov, cadre militare in pensie care au activat in judetul Caras-Severin, societati comerciale care au oferit angajatilor o croaziera pe Dunare, grupuri din Croatia si Serbia, care au fost incantate de vederea cailor salbatici din Ostrov, carora le-au fost prezentate si alte locuri frumoase de vizitat ale judetului Caras – Severin.

SC ECOLOGICA VĂLIUG SRL 2017

SC ECOLOGICA Văliug SRL s-a înființat în urma asocierii Consiliului Județean Caras-Severin cu cele două Consilii Locale Văliug și Brebu Nou, în cadrul proiectului de coeziune economică și socială PHARE 2004, scheme de investiții pentru proiecte mici si mijlocii privind sistemul de gestionare al deșeurilor din zona Văliug - Brebu Nou - Gărăna - Semenec, societate, operator unic de salubritate.

SC ECOLOGICA Văliug SRL se află în procedură de reorganizare judiciară- lichidator judiciar Alfa & Quantum Consulting SPRL.

Din 30.08.2017 Consiliul Județean Caras-Severin are un alt reprezentant în AGA SC ECOLOGICA Văliug SRL, in persoana domnului Teodorescu Marius, conform HCJ nr.183/2017, precum si, un nou administrator special, numit la propunerea lichidatorului judiciar, din data de 27.11.2017, in persoana domnului Rusu Daniel,

Cifra de afaceri la nivelul lunii noiembrie 2017 a fost de 232362 lei (cu 151654 lei mai mult, decât în noiembrie 2016) urmare a preluării unor contracte de prestări servicii de la SC Ecologica Oravița SRL

Deasemenea numărul angajaților a crescut la 26 in decembrie 2017, ca urmare a preluării și angajatilor de la SC Ecologica Oravița SRL.

Aceste date constituie premisa unei relansari a activitatii societatii in viitor

SC SCHILIFT SA

La nivelul societatii, în anul 2017, prin reprezentanții Consiliului Județean Caras-Severin in Adunarea Generala a Asociaților (până în aprilie 2017, domnul Nedelcea Constantin Flavius, si ulterior prin HCJ nr.128/2017, domnul Crina Ioan) s-a incercat, în baza competențelor stabilite de Actul Constitutiv al SC SCHILIFT SA, numirea unui nou director, urmare a demisiei directorului existent. Până la sfârșitul anului 2017 nu s-a reusit intrunirea reprezentantilor Consiliului Județean Caras-Severin, Consiliului Județean Timiș și Consiliul Local Văliug, in conformitate cu prevederile statutare, astfel încât sa fie desemnat un director.

Datorită acestor impedimente in anul 2017, nu s-a reusit acreditare pârtiilor de schi, obtinerea autorizatiei ISCIR pentru inceperea noului sezon. Ne fiind îndeplinite toate cerintele tehnice si organizatorice, societatea nu a fost pregătită pentru a incepe activitatea.

PREȘEDINTE
Silviu HURDUZEU

